

CUADERNOS DE REPASO

Ejercicios prácticos
de estimulación cognitiva
para enfermos de Alzheimer
en fase leve

CUADERNOS DE REPASO

Ejercicios prácticos de estimulación cognitiva
para enfermos de Alzheimer en fase leve

L. Tárraga y M. Boada, editores

Editorial Glosa

Ronda de Sant Pere, 22, principal 2.^a - 08010 Barcelona
Teléfonos 932 684 946 / 932 683 605 - Telefax 932 684 923
redaccion@editorialglosa.es
licencias@editorialglosa.es
comercial@editorialglosa.es
www.editorialglosa.es

ISBN: 84-7429-218-2

Depósito legal: B-46.604-2004

© Fundació ACE. Institut Català de Neurociències Aplicades

© Glosa, S.L.

Reservados todos los derechos. Ninguna parte de esta publicación puede ser reproducida ni transmitida en ninguna forma o medio, incluyendo las fotocopias o cualquier sistema de recuperación de almacenamiento de información, sin la autorización por escrito del titular de los derechos.

CUADERNOS DE REPASO

Ejercicios prácticos de estimulación cognitiva
para enfermos de Alzheimer en fase leve

L. Tárraga y M. Boada, editores

**Fundació ACE. Institut Català de Neurociències Aplicades
y
Alzheimer Centre Educacional**

Lluís Tárraga
Mercè Boada
Amèrica Morera
Marina Guitart
Sara Domènech

Fundació ACE. Institut Català de Neurociències Aplicades

y

Alzheimer Centre Educacional

Marquès de Sentmenat, 35-37

08014 Barcelona

Tel: 93.430.47.20 – Fax: 93.419.35.42

ace@fundacioace.com

<http://www.fundacioace.com>

<http://www.familialzheimer.org>

<http://www.fundacioace.com/magazinalzheimer>

Equipo educativo de Alzheimer Centre Educacional

América Morera, pedagoga terapéutica

Sara Domènech, pedagoga terapéutica

Marina Guitart, psicóloga clínica

Ana Llorente, neuropsicóloga

Maribel Vera, terapeuta ocupacional

Marta Vila, educadora social

Aurora Pérez, gerocultora educadora

Joan Carles Ribes, gerocultor educador

Cristina Roig, gerocultora educadora

Sergi Pascual, gerocultor educador

Marta Prat, gerocultora educadora

Ana Pancho, auxiliar de clínica

Gloria Paradell, gerocultora educadora

Esther Vila, gerocultora educadora

AGRADECIMIENTOS

A Antoni, a Roc i a Manel, que fueron los primeros. Y a los más de seiscientos enfermos de Alzheimer, que tanto nos han enseñado en estos años.

A las miles de familias que confiaron en nosotros.

A aquellos que trabajan en nuestra fundación y que ponen su esfuerzo desde los distintos campos de su formación, saber y experiencia.

A todos aquellos que de un modo u otro permiten que lleguemos a más y más personas, colaborando con la Fundació ACE o difundiendo su conocimiento.

Y a Janssen-Cilag, que ha financiado esta edición para que llegue a sus casas.

Lluís Tárraga y Mercè Boada

AUTORES

Lluís Tárraga

Psicólogo clínico

Director de la Fundació ACE. Institut Català de Neurociències Aplicades y de Alzheimer Centre Educatival. Barcelona.

Mercè Boada

Doctora en Medicina. Neuróloga

Servicio de Neurología. Unidad de Demencias. Hospital General Universitario Vall d'Hebron. Barcelona.

Directora médica de la Fundació ACE. Institut Català de Neurociències Aplicades y de Alzheimer Centre Educatival. Barcelona.

Amèrica Morera

Pedagoga terapéutica

Coordinadora del Centro de Día Terapéutico Alzheimer Centre Educatival. Barcelona.

Marina Guitart

Psicóloga clínica

Alzheimer Centre Educatival. Barcelona.

Sara Domènech

Pedagoga terapéutica. Doctora en Psicología

Unidad de Memoria de la Fundació ACE. Institut Català de Neurociències Aplicades.

Ana Llorente

Neuropsicóloga

Unidad de Diagnóstico de los Trastornos Cognitivos y de la Conducta de la Fundació ACE. Institut Català de Neurociències Aplicades y supervisora de su Unidad de Memoria.

ÍNDICE

| | |
|---|-----|
| Presentación M. Boada | 9 |
| Situación actual de la enfermedad de Alzheimer M. Boada | 13 |
| Psicoestimulación cognitiva en la enfermedad de Alzheimer leve L. Tárraga | 21 |
| Cuadernos de repaso: recomendaciones para su uso M. Guitart, A. Morera, S. Domènech | 43 |
| Memoria | 47 |
| Praxias y gnosias | 85 |
| Lenguaje | 127 |
| Funciones ejecutivas y cálculo | 159 |
| Recuerde | 209 |
| Para su ayuda: | |
| Memoria | 211 |
| Praxias y gnosias | 223 |
| Lenguaje | 237 |
| Funciones ejecutivas y cálculo | 247 |

PRESENTACIÓN

Administrar medicamentos para tratar enfermedades que ya se han declarado y eliminar los síntomas que ya se han desarrollado es como empezar a cavar un pozo cuando se tiene sed o ponerse a fabricar armas cuando ya se ha entrado en combate. ¿Acaso no es demasiado tarde para emprender tales acciones?

Manual de Medicina Interna del Emperador Amarillo, 200 a.C.

Es harto difícil en el ámbito del deterioro cognitivo predecir y prevenir los acontecimientos antes que éstos se expresen en forma de queja por parte del propio individuo o por referencia de su círculo familiar. Tanto más difícil es dar el valor correcto a tales quejas, dimensionarlas en su justa medida y establecer una estrategia para resolverlas.

Éste es el papel del médico: escuchar, observar, buscar la congruencia entre lo dicho y observado y explicar el efecto esperado del tratamiento propuesto, siempre en sintonía con el enfermo.

Parece extremadamente fácil seguir la lógica de este planteamiento, que lleva implícito lo que cada uno, médico y paciente, atribuye a salud y enfermedad.

Respecto a la "salud" y los niveles lógicos de las funciones intelectuales el abanico de conjeturas es enorme ya que los factores que intervienen y modifican la queja o el síntoma dependen de múltiples variables: estado de referencia, nuestra manera de ser y capacidad de maniobra, de las relaciones con los otros, como nos ven e interpretan y la respuesta emocional de preocupación o ignorancia ante una determinada situación. Si este razonamiento lo trasladamos a una población mayor de 75 años, todo se diluye bajo la normalidad del envejecimiento.

Mi objetivo en esta presentación es dar una visión simple e informativa sobre "qué" es y "cómo" tratar la enfermedad de Alzheimer y asentar las bases culturales sobre el envejecimiento, sinónimo de salud, y la demencia, sinónimo de enfermedad. No

es fácil explicar y hacer comprensible el complejo deterioro de las funciones cognitivas y sus bases biológicas a través de un lenguaje ajeno al código científico, así como reflejar sobre papel, el ir y venir de las decisiones médicas para llegar a un correcto diagnóstico; proponer y combinar diferentes estrategias terapéuticas; establecer pautas de seguimiento, tanto en la práctica clínica habitual como en la investigación básica y aplicada, y mantener una congruencia entre el pensar y hacer del médico y el creer y querer del enfermo.

Fundació ACE. Institut Català de Neurociències Aplicades viene ejerciendo el oficio de divulgar, informar y formar a los profesionales de la salud, a las familias afectadas y a la sociedad en general acerca de las demencias y su manejo. Desde su origen *Fundació ACE* es una institución abierta a la innovación y cambios de la sociedad respecto al envejecimiento, el deterioro cognitivo y la demencia, con capacidad de experimentar nuevos modelos y actuaciones desde el concepto de dependencia, reflexionar y colaborar en la sociedad del bienestar para esta población con el fin de dar una mayor difusión a sus necesidades y problemas, de crear doctrina terapéutica desde la bioética, articular nuevos conceptos organizativos y de conocimiento, aplicar y compartir experiencias. Comunicar y compartir nuestra experiencia de casi 15 años de trabajo es la razón que nos ha llevado de nuevo a editar *Cuadernos de Repaso. Ejercicios prácticos de estimulación cognitiva para enfermos de Alzheimer en fase leve*, siguiendo la trayectoria iniciada con la publicación de *Volver a Empezar. Ejercicios prácticos de estimulación cognitiva para pacientes de Alzheimer* y *Cuadernos de Repaso. Ejercicios prácticos de estimulación cognitiva para enfermos de Alzheimer en fase moderada*.

Durante estos años hemos consolidado cultura y conocimiento en el modelo educativo de las personas con demencia, suficiente para facilitar y favorecer su capacidad de aprendizaje a través de estímulos cognitivos argumentados científicamente, diseñados, elaborados y evaluados de forma periódica por el equipo profesional de *Fundació ACE*. Bajo la dirección de Lluís Tárraga y la coordinación de Amèrica Morera, Marina Guitart y Sara Domènech, equipo de Alzheimer Centre Educacional, se ha elaborado una amplia colección de ejercicios de estimulación cognitiva, dirigidos específicamente a cada uno de los diferentes niveles de deterioro cognitivo y distribuidos en tareas de mayor o menor dificultad, fruto de los resultados obtenidos en el hacer diario de Alzheimer Centre Educacional.

Brindar esta recopilación de ejercicios a los familiares, asociaciones, instituciones residenciales, centros de día terapéuticos y profesionales vinculados a las demencias, es para todos nosotros un motivo más de satisfacción y un nuevo reto para seguir investigando.

Quiero, sin más, testimoniar de nuevo en nombre propio y de Fundació ACE el agradecimiento más sincero a quienes han colaborado y conseguido que este proyecto viera la luz, el capital humano de ACE, que ha sabido transmitir ilusión, experiencia, rigor en su trabajo y capacidad de tomarse un riesgo: enseñar a vivir otra vez.

Y a Janssen-Cilag, por ofrecer a las personas que padecen la enfermedad de Alzheimer una oportunidad más.

Mercè Boada

SITUACIÓN ACTUAL DE LA ENFERMEDAD DE ALZHEIMER

Mercè Boada

¿QUÉ ES LA DEMENCIA?

Cuando hablamos de demencia nos referimos a un término genérico que describe un problema de salud, cuyo órgano diana es el cerebro, que de forma progresiva y crónica provoca la disminución global de las funciones cognitivas —corticales y subcorticales— y funcionalmente incapacita a la persona. Estos cambios habitualmente se acompañan de alteraciones en el carácter, la conducta y la personalidad. Su consecuencia inmediata es la de irrumpir y alterar la vida social, laboral y cotidiana de la persona afectada e interferir las relaciones con su entorno próximo, familiar o no. La “dependencia” será el hecho común que marcará la complejidad de las necesidades y demandas al tiempo que la gravedad clínica.

La enfermedad de Alzheimer (EA) es la forma más habitual de demencia en los adultos. Aunque esta forma de demencia se expresa más frecuentemente a partir de los 80 años, puede presentarse en personas con edades comprendidas entre los 65 y 75 años y, excepcionalmente, en adultos jóvenes a partir de los 30 años. Se considera una demencia neurodegenerativa primaria, actualmente irreversible y progresiva, cuyo origen no es atribuible a una sola causa, sino que en ella concurren múltiples factores de riesgo que interactúan, activando una cascada de acontecimientos cuyo “efecto dominó” desemboca en las lesiones cerebrales que la caracterizan, aunque, sin lugar a dudas, el factor de riesgo por excelencia es la edad.

Su complejidad etiológica y los diferentes factores de riesgo que entran en juego hacen que sea una de las enfermedades más investigadas en la actualidad. El mayor

conocimiento que de ella disponemos, gracias a los estudios de neuroimagen, a los hallazgos neuropatológicos y genéticos, nos permite caracterizarla en subgrupos clínicos o bien, por la edad de presentación, en temprana o tardía.

Si hablamos en código de cifras, los estudios epidemiológicos^a demuestran que la incidencia y prevalencia de EA aumentan a partir de los 65 años de edad. La incidencia de EA se sitúa entre el 1 y el 3 % al año, aumentando desde los niveles más bajos entre los 65 y los 70 años de edad hasta índices que pueden aproximarse al 4 % al año a partir de los 85 años.

Aunque la prevalencia de la EA ha sido motivo de discusión, la mayoría de los estudios han encontrado que ésta se duplica cada lustro a partir de los 60 años. En general, los cálculos aproximados de prevalencia oscilan entre el 3 % en individuos de 65 a 75 años de edad y el 47 % en los que tienen más de 85 años de edad. Por lo tanto, la EA y las demencias relacionadas con ella constituirán una carga significativa para los médicos, los responsables de diseñar políticas de salud pública y la sociedad en general^b.

¿CÓMO SE PRESENTA, CÓMO SE ADIVINA, CÓMO SE CONSTATA?

Clínicamente la EA se manifiesta con la presencia de síntomas imperceptibles, tan discretos que no se les presta atención, y, con el tiempo, de forma silenciosa y progresiva, de repente, da la cara llenando todo el escenario de nuestras vidas. La “casi normalidad” de su existencia dificulta su detección al inicio y por lo tanto su diagnóstico precoz. La importancia del diagnóstico en esta fase es la constatación científica de su presencia, ya que si se interviene farmacológicamente en las fases iniciales, puede modificarse su curso o historia natural, lo que favorece en gran medida que la persona mantenga la autonomía durante el mayor tiempo posible, se demore la dependencia y la enfermedad sea una carga más llevadera para todo el núcleo cuidador.

^aLa incidencia y prevalencia son medidas de frecuencia de una enfermedad. Permiten conocer en cifras la dimensión de la enfermedad y diseñar estrategias sanitarias y planificar recursos. La prevalencia nos indica la proporción de individuos que presentan una enfermedad determinada en una población determinada o grupo etario, por ejemplo en los mayores de 80 años. La incidencia hace referencia a los casos nuevos que pueden aparecer en un período de tiempo determinado, es en sí misma una medida de riesgo.

^bSe calcula que alrededor de 25,54 millones de personas en todo el mundo presentan algún tipo de demencia. Se calcula una incidencia de 4,56 millones de nuevos casos anuales. Estos datos en España se sitúan alrededor de 0,47 millones de personas con demencia con una incidencia de 0,08. En la población de mayores de 65 años la prevalencia es del 6,9 %. Para los mayores de 100 años, del 1,1%. Fuentes: Ministerio de Trabajo y Asuntos Sociales. “Las Personas Mayores en España, Informe 2002”. Wilmo A, Winblad B, Agüero Torres A, Von Strauss H. The Magnitude of Dementia Occurrence in the World. *Alzheimer Disease and Associated Disorders* 2003;17(2):63-7. Adaptada por Lluís Tárraga y Mercè Boada.

La EA pasa por diferentes etapas, caracterizadas cada una por un progresivo empeoramiento de la sintomatología cognitiva, funcional, conductual y de la motricidad. Podemos dividir todo el proceso de la enfermedad en tres grandes estadios: uno, inicial, con una sintomatología ligera o leve, en el que la persona mantiene su autonomía y precisa supervisión en tareas complejas; un estadio intermedio, con síntomas de gravedad moderada y moderadamente grave, con dependencia de un cuidador para realizar las actividades cotidianas y rutinarias, y un tercer estadio ya grave, donde la pérdida de la funcionalidad determina una total dependencia.

Para relacionar los síntomas con el grado de demencia se utilizan escalas clínico-evolutivas que sitúan la enfermedad en un punto determinado. Una de las más conocidas y útiles, tanto en la práctica médica como en la investigación, es la Global Deterioration Scale.¹

¿QUÉ LE PASA AL CEREBRO ALZHEIMER?

¿Conocemos lo que pasa en el cerebro Alzheimer que justifique la pérdida progresiva y total de la capacidad de regir? ¿Es lo suficiente y a tiempo para evitar tal catástrofe y prevenirla? No, aún no. La investigación en la enfermedad de Alzheimer avanza a un ritmo frenético, pero es tan compleja, que cuando parece estar en su punto final, muy cerca de la solución, aparece un nuevo eslabón que debe superarse tan difícil como el anterior. Sus casi 100 años de historia así lo ponen de manifiesto, desde unas lesiones cerebrales peculiares hasta su relación con la pérdida de neuronas colinérgicas, la presencia de A β 40 y A β 42 en la composición de las placas neuríticas, los factores de riesgo ligados a la apo-E, los hallazgos genéticos vinculados al APP, presenilinas, neprelisina, las recientes investigaciones sobre la proteína tau y el papel de la GSK3 β y sin lugar a dudas, su historia natural, se modifica con la entrada de fármacos con beneficios más que notables sobre la cognición, la actividad funcional y el entorno del cuidador social.

En general, los trastornos cerebrales que encontramos relacionados en la EA pueden dividirse en dos categorías: los que están asociados al déficit del metabolismo de los neurotransmisores y los que están relacionados con la pérdida estructural de tejido cerebral. Ambos hechos, junto a la presencia de placas seniles con depósito de amiloide y la degeneración neurofibrilar, distribuidas en todo el cerebro siguiendo la ruta de Braak y Braak, desde el corte transentorrinal hasta el neocórtex, correlaciona la morfopatología de la EA con las manifestaciones clínicas.²

Las alteraciones cognitivas de la EA son consecuencia de anomalías en los circuitos neuronales del cerebro normal. Los circuitos de memoria son los más vulne-

rables en la patología de la EA y por lo tanto los primeros en estar afectados. Los estudios que analizan los primeros cambios en el cerebro de los pacientes que presentan una forma incipiente (presintomática) de la EA, indican que éstos tienen lugar en las neuronas de la corteza entorrinal, estructura paralímbica del lóbulo temporal y posteriormente, cuando avanza y se extiende, afecta al hipocampo, estructura límbica. El hipocampo no tiene conexiones directas con otras zonas corticales, y sus entradas y salidas corticales se originan en la corteza entorrinal. La lesión inicial de la patología de la EA en la corteza entorrinal priva al hipocampo de la entrada cortical y la salida de información.

En las distintas fases de su evolución, la patología de la EA se concentra en las zonas límbicas y paralímbicas, luego en las áreas de asociación multimodales, conservando las cortezas sensorial y motora primarias, el cerebelo y muchas partes del tronco encefálico. La distribución de la patología de la EA se asocia con una disminución de la extensión dendrítica y con una pérdida neuronal y sináptica. Esto lleva a una desconexión de múltiples áreas de asociación, lo cual refleja el deterioro cognitivo global que los pacientes con EA desarrollan durante la enfermedad. La pérdida de inervación colinérgica de la corteza cerebral produce la alteración neuroquímica central en la EA. Sin embargo, se desconocen los mecanismos que hacen tan específicamente vulnerable el sistema colinérgico a la patología de la EA.

Estos conocimientos han permitido investigar fármacos que específicamente mantienen y modulan la eficacia de la actividad colinérgica en el espacio sináptico, haciendo que la comunicación interneuronal transmita la información a través de las redes viarias o circuitos neuroquímicos cerebrales. En la actualidad hay tres fármacos cuyo mecanismo de acción es la inhibición de la colinesterasa: inhibidores de la acetilcolinesterasa (IACE), donepezilo y rivastigmina. Otros fármacos como la galantamina, además de inhibir levemente la acetilcolinesterasa, ejercen un efecto modulador del receptor nicotínico potenciando la transmisión colinérgica. Datos recientemente publicados sobre la galantamina, apuntan hacia un efecto neuroprotector mediado por los receptores nicotínicos α -7. En breve estará disponible una nueva forma galénica de galantamina que permitirá administrar esta medicación en una sola toma diaria, simplificando la prescripción y el cumplimiento terapéutico.

También disponemos de otro fármaco, memantina, que actúa como antagonista-NMDA, ampliando la oferta terapéutica que abarca desde la demencia leve hasta la demencia en estadio grave^c.

^cAricept (donepezilo, Pfizer-Eisai); Exelon (rivastigmina, Novartis Farmacéutica); Prometax (rivastigmina, Laboratorios Esteve); Reminyl (galantamina, Janssen-Cilag); Ebixa (memantina, Lundbeck); Axura (memantina, Andómaco).

Datos más recientes confirman los beneficios clínicos de su combinación, que potencia de forma específica los resultados cognitivos en las fases moderadas.

Los IACE son fármacos específicos, considerados sintomáticos y paliativos, y aunque no curan la enfermedad, sí han demostrado que modifican su curso natural. Sus resultados demuestran que los pacientes tratados con IACE retrasan su ingreso en una residencia y mantienen el deterioro cognitivo 2,5 puntos en el MMSE, por encima de los pacientes no tratados, haciendo indiscutible su prescripción y uso precoz.³

¿LA PSICOESTIMULACIÓN COGNITIVA ES OTRA FORMA DE TRATAMIENTO EN LA EA?

La pérdida de las capacidades intelectuales puede compensarse por la experiencia y los conocimientos adquiridos. Practicarlos y mantenerlos es necesario. Motivan y reafirman la confianza y autoestima en contra del aislamiento, la soledad y la depresión. La actividad social e intelectual mejora de forma global nuestro proyecto de vida favoreciendo un envejecimiento “exitoso”. En un futuro próximo, las personas a las que se les diagnostique una EA, serán pacientes con mayor necesidad de información en lo que afecte a su calidad de vida, toma de decisiones acerca de su salud y gestión de su dependencia. Sin duda la calidad de vida de esta nueva generación de enfermos estará determinada por la necesidad de mantener y preservar al máximo sus actividades intelectuales. La prestigiosa revista NEJM, en su edición de junio de 2003, publicó un artículo del *Einstein Aging Study*,⁴ en el que se asocia actividades de ocio con un bajo riesgo de padecer demencia. Las actividades cognitivas como leer, escribir, participar en grupos de discusión, jugar a juegos de mesa, tocar un instrumento musical o hacer puzzles y crucigramas, disminuyen el riesgo de demencia frente a la mera actividad física como caminar, ir en bicicleta, nadar, realizar tareas domésticas, subir escaleras o bailar.

Todas estas actividades han sido evaluadas con baterías e instrumentos cognitivos que demuestran una mejoría en los pacientes. Aunque estas actividades han sido clasificadas arbitrariamente, lo que sí es notorio es que mejoran las condiciones de las personas mayores y su relación posterior a desarrollar una demencia.

Las actividades cognitivas, metodológicamente administradas a los enfermos de EA, mejoran su capacidad intelectual, autonomía y bienestar si las aplicamos ya desde el inicio de la enfermedad al unísono con los tratamientos farmacológicos, siendo un valor añadido a su eficacia. Más tarde será más difícil integrar esta terapia y los resultados escasos.

La estimulación cognitiva realizada en Alzheimer Centre Educacional, siguiendo la metodología del Programa de Psicoestimulación Integral,⁵ como estrategia terapéutica psicosocial que trabaja con las técnicas de la neuropsicología cognitiva aplicada, ha demostrado ser beneficiosa en esta población. Un reciente trabajo de investigación sobre los efectos de la estimulación cognitiva y la capacidad de aprendizaje (BEPAP) en personas sanas, con deterioro cognitivo leve y enfermos de Alzheimer, realizado en *Fundació ACE. Institut Català de Neurociències Aplicades* en colaboración con el Departamento de Psicología de la Universidad Autónoma de Madrid,⁶ demuestra que existe capacidad de aprendizaje en las tres poblaciones, si bien está disminuida en los enfermos de Alzheimer, reafirmando la necesidad de aplicar esta estrategia al inicio de la enfermedad. Estas mismas expectativas se han demostrado al trabajar estos enfermos con un nuevo programa multimedia; los resultados satisfactorios de este nuevo modelo metodológico de estimulación cognitiva SmartBrain, surgido de la colaboración de Fundació ACE y Educamigos, auguran un buen futuro en su aplicación y difusión en diferentes ámbitos.

¿CÓMO RESPONDERÁN LA SOCIEDAD Y LOS CUIDADORES?

La demencia será, en este primer cuarto de siglo, el gran reto social y sanitario sobre la dependencia. El enfermo con demencia es y será su máximo exponente. Las estrategias de cuidados se desarrollarán en paralelo a los avances científicos. La sociedad experimentará y analizará los cambios de cada uno de los agentes que intervienen en el cuidado de la persona con demencia, frágil, por la edad, y, dependiente, por la pérdida de capacidad intelectual y funcional, reconociendo que los cuidadores, familiares o profesionales, son una población de riesgo expuesta a padecer más trastornos físicos y psíquicos. Los profesionales de la sanidad, la sociedad civil y los cuidadores compartirán responsabilidades e intervenciones médicas y psicosociales con objetivos comunes, desarrollarán estrategias de prevención y detección de crisis de la estructura familiar, y crearán y desarrollarán modelos de atención ágiles y adaptables a los cambios.

Es un hecho conocido que, en los últimos diez años, existe un cambio notorio en el perfil de los cuidadores, tiempo e intensidad de los cuidados y criterios de calidad de éstos. Cada vez más, cuidador y cuidados responden a una actividad hecha a medida del entorno del enfermo y de la enfermedad. Longitudinalmente, en el mundo occidental, se prevé que los cuidadores pasarán a ser exclusivamente mujeres de otras culturas, con escasa calificación y formación en cuidados, dedicadas al cuidado personal y quehaceres domésticos. Sus escasos conocimientos y capacidad educativa demorarán la implantación de la estimulación cognitiva en los cuidados, razón que de confirmarse impone una nueva responsabilidad pública, la de

instruir y educar a estos colectivos con el fin de garantizar una buena y correcta atención a las demencias.

1. Global Deterioration Scale. Reisberg B, Ferris SH, de León MJ, Crook T. The Global Deterioration Scale for assessment of primary degenerative dementia. *Am J Psychiatry* 1982;139(9):1136-9.
2. Ferrer I. Morfopatología de la enfermedad de Alzheimer. En: Alberca R, López-Pousa S, editores. *Enfermedad de Alzheimer y otras demencias*. Madrid: Editorial Médica Panamericana; 2002.
3. López O, et al. Cholinesterase inhibitor treatment alter the natural history of Alzheimer's disease. *J Neurol Neurosurg Psychiatry* 2002;72:0-4.
4. Verghese J, et al. Leisure Activities and the Risk of Dementia in the Elderly. *N Engl J Med* 2003;348:2508-16.
5. Programa de Psicoestimulación Integral (PPI, Tárraga L y Boada M, 1990). Tárraga L. Tratamientos de psicoestimulación. En: Fernández-Ballesteros R, Díez Nicolás J, editores. *Libro blanco sobre la Enfermedad de Alzheimer y otras demencias*. Madrid: Obra Social de Caja Madrid; 2001. p. 305-23.
6. Fernández-Ballesteros R, Zamarrón MD, Tárraga L, Moya R, Iñiguez J. Cognitive Plasticity in Health, Mild Cognitive Impairment (MCI) Subjects and Alzheimer's Disease Patients: A Research Project in Spain. *European Psychologist* September 2003;8(3):148-59.

PSICOESTIMULACIÓN COGNITIVA EN LA ENFERMEDAD DE ALZHEIMER LEVE

Lluís Tàrraga

INTRODUCCIÓN

En mayo de 2004 se presentó en Madrid el primer número de “Cuadernos de Repaso. Ejercicios prácticos de estimulación cognitiva para enfermos de Alzheimer en fase moderada” dirigido a los enfermos de Alzheimer. Desde entonces, los 8.000 ejemplares de que constaba la edición se han ido distribuyendo, gratuitamente, gracias al patrocinio de los laboratorios Janssen-Cilag. Fundació ACE para facilitar la difusión de esos ejercicios y su impresión directa con fines terapéuticos ha puesto esta edición en sus páginas web: www.fundacioace.com y www.familialzheimer.org.

El nuevo ejemplar de Cuadernos de Repaso está orientado a las personas con enfermedad de Alzheimer leve y que tuvieron una escolaridad mínima a nivel de educación primaria.

La experiencia acumulada de Fundació ACE en las terapias no farmacológicas orientadas, especialmente, a las personas que padecen la enfermedad de Alzheimer, viene avalada por los más de 600 pacientes que se han beneficiado en el centro de día terapéutico Alzheimer Centre Educacional del Programa de Psicoestimulación Cognitiva (PPD) (Tàrraga L y Boada M, 1991) o de los Talleres de Memoria, desde 1998.

Desde su origen en 1991, se concibió la necesidad de integrar en un programa las diversas estrategias terapéuticas dirigidas a la persona con demencia, de ahí sur-

gió el PPI y Alzheimer Centre Educacional. Este programa abarca la globalidad de la persona, desde sus áreas cognitiva, funcional, motora, conductual y psicosocial, dirigiendo su atención al entorno familiar, especialmente, al cuidador principal.

Desde su origen en 1991, el centro de día terapéutico Alzheimer Centre Educacional en Barcelona ha puesto un gran esfuerzo en la medición de los cambios experimentados por los pacientes por el tratamiento no farmacológico que ha ido aplicando.¹⁻⁴ No obstante, se echa en falta la existencia de estudios multicéntricos que avalen sus beneficios, estudios, por otra parte, de difícil realización debido a la metodología en su implementación.

En octubre de 1999, Fundació ACE publicó en esta misma editorial la 1.^a edición de **“Volver a empezar. Ejercicios prácticos de estimulación cognitiva”**,⁵ coincidiendo con la 2.^a Conferencia Nacional Alzheimer, que fueron distribuidos gratuitamente por el apoyo de la industria farmacéutica.

En el mes anterior, se había publicado la edición en catalán de: *“Tornar a començar. Exercicis pràctics d'estimulació cognitiva per a malalts d'Alzheimer”*. Su edición, cofinanciada por el Departament de Benestar Social de la Generalitat de Catalunya, constó de 3.000 ejemplares.

La Associazione “Alzheimer Palermo” hizo la versión en italiano *“Ricominciare. Esercizi pratici di stimolazione cognitiva per malalti di Alzheimer”*.

Después, se han hecho dos nuevas reimpresiones en castellano, hasta un total de 30.000 ejemplares, y se ha puesto a la venta la última edición en las librerías. La aceptación de esta obra por parte de los profesionales que se dedican al cuidado del enfermo de Alzheimer ha hecho que de nuevo se agote, por lo que está en marcha una nueva edición para su distribución y venta.

Mientras tanto, se han ido recogiendo comentarios de distintos profesionales acerca de la conveniencia de preparar una nueva serie de ejercicios de estimulación cognitiva adecuados a un estadio de la enfermedad. Por ello el equipo de Alzheimer Centre Educacional ha recopilado y seleccionado una serie de cerca de 500 ejercicios distintos. Diariamente los utilizan más de 90 usuarios, agrupados en ocho niveles homogéneos según el nivel de deterioro o déficit cognitivo: los educadores los han creado y discutido; uno a uno, los enfermos los han validado. De su análisis han surgido la idoneidad de los ejercicios, mejoras y valoración del grado de dificultad dentro de cada estadio.

Unos 150 ejercicios destinados a personas con demencia moderada ya se publicaron en el primer volumen de Cuadernos de Repaso. En la presente edición dirigida

a demencia leve se recopilan otros 180 y los restantes aparecerán en el último ejemplar de esta serie orientada a las personas con demencia moderadamente grave.

Como seguramente surgirán diversas dudas en cuanto a la categorización del grado de deterioro o diferencias en el significado que un profesional u otro le da a un mismo concepto, creemos que es conveniente su homogeneización y la aclaración de algunas ideas confusas que puedan tener.

LAS INTERVENCIONES NO FARMACOLÓGICAS Y LA MEDICINA BASADA EN LA EVIDENCIA

El grupo de trabajo de la American Psychiatric Association (APA) para la enfermedad de Alzheimer y otras demencias en el anciano en su “Guía clínica para el tratamiento de la enfermedad de Alzheimer y otras demencias del anciano”,⁶ clasifica las psicoterapias y tratamientos psicosociales específicos, según su orientación, en cuatro grupos:

1. Terapias de aproximación emocional.
2. Terapias de aproximación conductual.
3. Terapias de aproximación cognitiva.
4. Terapias de aproximación a la estimulación.

En este capítulo nos interesan las que hacen referencia a la aproximación cognitiva, como la terapia de orientación a la realidad (ROT) o las terapias de aprendizaje de habilidades o de capacidades o la estimulación cognitiva orientada especialmente a estimular una o más funciones cognitivas, como memoria, lenguaje, praxias, reconocimiento, cálculo.

El objetivo de estos tratamientos es rectificar los déficit cognitivos, a menudo en el contexto de una clase. Algunos estudios han puesto de manifiesto también una ligera mejoría transitoria en otras medidas de la función cognitiva, la conducta y la interacción social.

También habla de los efectos secundarios adversos a corto plazo, como la aparición de frustración, reacciones catastróficas, agitación y depresión. Por lo que recomienda que los programas de tratamiento deban ajustarse a las capacidades cognitivas y a la tolerancia a la frustración que presente cada paciente.

La APA añade en su guía refiriéndose a los enfoques orientados a la estimulación: “Estos tratamientos incluyen las terapias de actividad o recreativas y las terapias

artísticas. Proporcionan una estimulación y enriquecimiento y movilizan, por tanto, los recursos cognitivos de que dispone el paciente. Tanto las informaciones testimoniales como el sentido común respaldan la inclusión de estas medidas en los cuidados humanitarios de los pacientes con demencia...”.

S. Gauthier, del grupo canadiense Alzheimer, anima a la utilización de estas estrategias: “Todavía no se ha demostrado el valor potencial de la rehabilitación cognitiva u otros métodos psicosociales como coadyuvante al tratamiento farmacológico específico de la EA, aunque podría tener un efecto importante sobre el grado y calidad de respuesta terapéutica. En los próximos años asistiremos a un aumento de tales tratamientos combinados”.

La American Academy of Neurology (AAN) en *Neurology Self-Assessment Program. Cognitive Impairment*,⁷ en su capítulo dedicado al tratamiento de la demencia, en la revisión basada en la evidencia, aprobada por el AAN Board of Directors y con la colaboración de la Alzheimer Association, más el respaldo de la American Association of Neuroscience Nurses y la American Geriatrics Society, aborda cuatro cuestiones clínicamente relevantes relativas al tratamiento de la demencia. Las dos primeras hacen referencia al tratamiento farmacológico de los síntomas cognitivos y conductuales, la tercera a las intervenciones educativas dirigidas a los cuidadores y la cuarta dirigida al enfermo, la formulan con el siguiente enunciado:

“¿Mejoran las intervenciones no farmacológicas, distintas a las de tipo educativo, los resultados en pacientes o en los cuidadores de pacientes con demencia, en comparación con la no aplicación de este tipo de intervenciones?”

Más adelante, responden a esta cuestión:

“La ayuda gradual complementada con refuerzo en la práctica y refuerzo positivo demostró mejorar el funcionamiento de las actividades de la vida diaria (AVD)...”
“La reactivación de la rehabilitación ocupacional (entrenamiento de la memoria, actividades manuales/creativas, mejora de las funciones sensoriales-motoras y la terapia de autocuidado) demostraron ser más eficientes para mejorar el funcionamiento cognitivo, el funcionamiento psicosocial, el equilibrio emocional y el bienestar subjetivo que la rehabilitación funcional (terapia ocupacional funcional, fisioterapia y la logopedia)...” “Las terapias de grupo con múltiples estrategias, incluidas la ROT, remotivación, estimulación sensorial e integración, reminiscencia y realización de ejercicios mejoraron las AVD.”

Y finaliza con una serie de recomendaciones de entre las siguientes de la AAN para la práctica clínica: “Debe emplearse la modificación conductual... Debe utilizarse

la ayuda gradual y el refuerzo positivo... Asimismo, el entrenamiento intensivo, multimodalidad por grupos, puede mejorar las AVD, si bien estos enfoques carecen de datos concluyentes”.

En lo que a España se refiere, las guías de práctica clínica de las principales sociedades médicas que tratan a las personas con demencia, como la Sociedad Española de Neurología, la Sociedad Española de Psiquiatría y la Sociedad Española de Geriatria y Gerontología, realizan las mismas consideraciones.⁸⁻¹²

Por tanto, abundando en la medicina basada en la evidencia, creemos que la estimulación cognitiva tiene el refrendo de las principales sociedades tanto internacionales como nacionales, especialmente desde 1998, y actualmente se le presta más atención desde estos ámbitos como una forma de tratamiento no farmacológico de las demencias.

La aparición de los fármacos específicos para el tratamiento de la enfermedad de Alzheimer ha mejorado, sin duda, su atención, y la ha dotado de intervención farmacológica propia, sumando sus efectos a los derivados de la rehabilitación cognoscitiva, que se ha utilizado desde mucho antes, si bien en la actualidad, con mejor base teórica y cada vez más perfeccionada.

NEUROPLASTICIDAD Y PSICOESTIMULACIÓN INTEGRAL

El punto de partida con base científica, en el que se asienta la intervención terapéutica no farmacológica en el campo de las demencias y, especialmente, la estimulación cognitiva, es la capacidad plástica del cerebro, conocida como neuroplasticidad. La neuroplasticidad se define como *“la respuesta que da el cerebro para adaptarse a las nuevas situaciones y restablecer el equilibrio alterado, después de una lesión”*.¹³ Recientes investigaciones ponen en evidencia la capacidad que tienen las neuronas lesionadas para regenerarse y establecer conexiones nuevas.¹⁴

Un estudio publicado en *Annals Neurology* el pasado año, describe el crecimiento de nuevas neuronas en el hipocampo de unas ratas favoreciendo una “vida activa” y mejorando la plasticidad celular respecto a su grupo control.¹⁵

A partir de estos y otros estudios, puede afirmarse, con los conocimientos actuales, que existe neuroplasticidad en el cerebro anciano, incluso en el enfermo de Alzheimer si bien en menor intensidad. Es evidente que en las etapas de gran deterioro cognoscitivo, la neuroplasticidad será nula debido a la gran pérdida de masa neuronal, desarborización sináptica y bloqueo de neurotransmisores.¹⁶

La plasticidad neuronal es gobernada por dos tipos de factores: factores intrínsecos y factores extrínsecos.¹⁷ Correspondería a los factores intrínsecos la información genética, la llamada memoria biológica, que tanto tiene que ver en el proceso del envejecimiento humano. Mientras que las influencias ambientales constituirían los factores extrínsecos, como el grado de escolarización, controvertido factor de riesgo en las personas con EA. Es sobre los factores ambientales donde es posible incidir desde las terapias no farmacológicas.

Otro concepto básico en nuestro trabajo es el de psicoestimulación, o sea, aquel “conjunto de estímulos generados por la neuropsicología intervencionista con finalidad rehabilitadora”.¹⁸ No se trata de una sobreestimulación desorganizada, tan negativa para el enfermo con demencia, sino de una estimulación lo más individualizada posible y, por tanto, adecuada a las capacidades funcionales residuales que le permitan su ejercicio y el “despertar” de aquellos “olvidos” abandonados.

Las personas con demencia mantienen cierta capacidad de neuroplasticidad, un potencial de plasticidad cognitiva, de aprendizaje o capacidades de reserva que pueden ser desarrollados y estimulados con el fin de modificar y optimizar su adaptación al medio, especialmente en los estadios leve y moderado, donde el proceso neurodegenerativo no está tan avanzado. En este período de deterioro existe una capacidad de aprendizaje manifiesta en los cambios de conducta, adecuación a nuevos estímulos y ambientes, mejora de habilidades instrumentales, abandonadas por el desuso, y en la adquisición de esquemas y estrategias.

Así pues, el objetivo básico de los tratamientos de psicoestimulación es el de favorecer la neuroplasticidad mediante la presentación de estímulos, debidamente estudiados, que *eliciten* las capacidades intelectuales, emocionales, relacionales y físicas de forma integral.²

MANIFESTACIONES CLÍNICAS DE LA ENFERMEDAD DE ALZHEIMER: ETAPAS EVOLUTIVAS

Si bien son variadas las entidades que cursan con demencia, es la enfermedad de Alzheimer la más prevalente y presenta unas manifestaciones clínicas, dentro de su heterogeneidad, más acordes con un proceso evolutivo.

La Global Deterioration Scale (GDS) (Reisberg, 1982)¹⁹ es una de las escalas clínicoevolutivas más utilizadas. Los ejercicios que se proponen en esta obra están agrupados en relación con el grado de deterioro descritos en esta escala a modo de modelo operativo. Como sucede a menudo, los criterios y significado de *demen-*

cia leve o moderada, por ejemplo, no son iguales para distintos profesionales ni se interpretan en toda su extensión, de ahí que sea preciso unificar criterios y por ello exponemos a continuación no sólo la escala GDS sino también otras referencias que creemos pueden ser útiles al experto que utilice este manual (tabla 1).

Convendrá, pues, que el especialista evalúe y determine, según la situación clínica del enfermo, el grado de deterioro que presenta.

Antes de plantear cualquier tarea de estimulación cognitiva, es preciso conocer con la máxima precisión posible, cuáles son las funciones cognoscitivas que se mantienen y el grado de conservación. Para ello, sin duda, es imprescindible una correcta evaluación neuropsicológica, la cual debería estar realizada por un neuropsicólogo experto y acompañarse de la correspondiente orientación terapéutica que de ella se derive. Sin embargo, a menudo se carece de esta prueba complementaria

Tabla 1. Escala de Deterioro Global

| |
|--|
| <p>GDS1: Sin deterioro cognitivo/normalidad</p> <ul style="list-style-type: none">• No hay quejas subjetivas de pérdida de memoria• No se aprecian déficit de memoria en la entrevista clínica <p>GDS2: Deterioro cognitivo muy leve/olvido benigno senil</p> <ul style="list-style-type: none">• Hay quejas subjetivas de pérdida de memoria, más frecuentemente en las siguientes áreas:<ul style="list-style-type: none">a) Olvidos del lugar donde ha dejado objetos familiaresb) Olvido de nombres familiares• No hay evidencia objetiva de déficit de memoria en la entrevista clínica• No hay déficit objetivo en el trabajo ni en situaciones sociales• Actitud apropiada respecto a su sintomatología <p>GDS 3: Deterioro cognitivo leve/compatible con enfermedad de Alzheimer incipiente</p> <ul style="list-style-type: none">• Primeros déficit claros. Manifestaciones en más de una de las siguientes áreas:<ul style="list-style-type: none">a) Suele perderse cuando viaja a sitios desconocidosb) Se evidencia su bajo rendimiento laboralc) Se hace evidente la pérdida de palabras y nombresd) Retiene relativamente poco material al leer un párrafo de un libroe) Demuestra una disminución en el recuerdo de nombres de personas que acaba de conocerf) Pierde o extravía objetos de valorg) En la exploración clínica puede evidenciarse un déficit de concentración• Evidencia objetiva de déficit de memoria que se pone de manifiesto en una entrevista exhaustiva• Disminución del rendimiento en las áreas laboral y social• Empieza a negar los déficit• Estos síntomas van acompañados de ansiedad leve o moderada <p>Nota: si el deterioro cognoscitivo leve sólo presenta alteración de memoria demostrada: <i>Deterioro cognitivo leve amnésico</i>. Si presenta otras funciones alteradas con o sin alteración amnésica: <i>Deterioro cognoscitivo leve global</i>. Si los déficit son progresivos: <i>Demencia inicial</i></p> <p>GDS 4: Deterioro cognitivo moderado/demencia leve</p> <ul style="list-style-type: none">• Déficit claros al realizar una cuidadosa historia clínica. Los déficit son manifiestos en las siguientes áreas:<ul style="list-style-type: none">a) Disminución en el conocimiento de acontecimientos actuales y recientes |
|--|

Tabla 1. Escala de Deterioro Global (continuación)

- b) Puede presentar algún déficit en el recuerdo de su historia personal
- c) Déficit en la concentración, que se hace evidente en la sustracción de series
- d) Disminución en la capacidad para viajar, manejar las finanzas, etc.
- No suele haber déficit en las siguientes áreas:
 - a) Orientación en tiempo y persona
 - b) Reconocimiento de personas y caras familiares
 - c) Capacidad para desplazarse a lugares conocidos
- Incapacidad para realizar tareas complejas
- La negación es el principal mecanismo de defensa
- La respuesta afectiva se aplatina y el individuo se retrae ante situaciones de mayor exigencia

GDS 5: Deterioro cognitivo moderadamente grave/demencia moderada

- El paciente ya no puede pasar sin algún tipo de ayuda
- El paciente es incapaz de recordar detalles relevantes de su vida actual, por ejemplo su dirección o número de teléfono que tiene desde hace años, los nombres de parientes cercanos (como, p. ej., sus nietos), de su escuela
- A menudo presenta desorientación temporal (fecha, día de la semana, estación, etc.) o de lugar
- Una persona con educación formal puede tener dificultad al contar hacia atrás desde 40 de 4 en 4 o desde 20 de 2 en 2
- Las personas en este estadio se acuerdan de muchos datos importantes referentes a ellos mismos y a los demás
- Invariablemente saben su propio nombre y el de su esposa e hijos
- No requieren ayuda para el aseo ni para comer, pero pueden tener alguna dificultad en elegir qué ropa ponerse

GDS 6: Deterioro cognitivo grave/demencia moderadamente grave

- Puede olvidarse ocasionalmente del nombre de su esposo/a, de quien depende del todo
- No será consciente de acontecimientos y experiencias recientes
- Retiene algún recuerdo de su vida pasada, pero es poco preciso
- Generalmente, no es consciente de su entorno, ni en el tiempo ni en el espacio
- Tiene dificultad en contar de 10 hacia atrás y a veces hacia delante
- Requerirá asistencia en las actividades de la vida diaria, por ejemplo, puede hacerse incontinente, precisará ayuda para desplazarse, pero ocasionalmente mostrará capacidad para trasladarse a sitios conocidos
- Frecuente alteración del ritmo diurno
- Frecuentemente distingue las personas conocidas de las no conocidas
- Casi siempre recuerda su propio nombre
- Aparecen cambios emocionales y de la personalidad. Éstos son bastante variables e incluyen:
 - a) Conductas delirantes, por ejemplo, los pacientes acusan a su esposo/a de ser un impostor, hablan con figuras imaginarias de su entorno o con su propio reflejo en el espejo
 - b) Síntomas obsesivos como, por ejemplo, la persona repite continuamente sencillas actividades de limpieza
 - c) Síntomas de ansiedad, agitación e incluso de conducta violenta inexistente hasta entonces
 - d) Abulia cognitiva como, por ejemplo, la pérdida de fuerza de voluntad por no poder mantener la intencionalidad el tiempo suficiente para determinar cómo convertirlo en acción

GDS7: Deterioro cognitivo muy grave/demencia grave

- En el curso de este estadio se perderán todas las habilidades verbales. Al principio de este estadio verbalizará palabras y frases muy concretas. Al final de este estadio no hay lenguaje, sólo gruñidos
- Incontinencia urinaria. Requiere asistencia para el aseo y la alimentación
- A medida que avanza el estadio se pierden las habilidades motoras básicas, por ejemplo, la capacidad para andar
- El cerebro ya no parece capaz de decir al cuerpo lo que debe hacer. Aparecen frecuentemente signos y síntomas neurológicos generalizados y corticales

Fuente: Reisberg B. (1982). Modificada por Tárraga L.

Tabla 2. Rangos de las puntuaciones del Mini-Mental State Examination (MMSE) respecto a los estadios GDS de Reisberg, según los estudios de Reisberg et al. (1986) y Eisdofer et al. (1992)

| Estadios GDS | Rango MMSE (Reisberg, 1986) | Rango MMSE (Eisdofer, 1992) |
|--------------|-----------------------------|-----------------------------|
| 2 | 25-30 | 26-30 |
| 3 | 20-27 | 21-25 |
| 4 | 16-23 | 17-20 |
| 5 | 10-19 | 11-16 |
| 6 | 0-12 | 1-10 |
| 7 | 0-0 | 0-0 |

tan importante y el profesional se ve, lamentablemente, huérfano de una orientación adecuada.

Por esta razón, y sin la pretensión de sustituir la exploración neuropsicológica, complementamos la GDS con los resultados de dos estudios que la correlacionan con el Mini-Mental State Examination (MMSE) (Folstein, 1975)²⁰ (tabla 2), o con la Brief Cognitive Rating Scale (BCRS) (Reisberg, 1983)²¹ de la que se han incluido, para su mejor comprensión, varias funciones cognitivas como son: concentración, memoria de fijación, memoria de evocación, orientación, lenguaje, praxis constructiva y cálculo (tabla 3).

De ahí que, atendiendo a los criterios precedentes, hablar de demencia leve significa: persona que clínicamente manifiesta las características de la GDS 4, a la que le corresponde un MMSE entre 16 y 25.

La enfermedad de Alzheimer leve no se caracterizaría esencialmente por la alteración de la memoria de fijación y ligera desorientación temporoespacial sino por los trastornos de las praxis constructivas,²² defectos a nivel de la articulación gramatical, fallos en la realización de figuras en perspectiva, imperfecciones en el dibujo de la figura humana de perfil y disociación peso/volumen.

Atendiendo a los aspectos neuropsicológicos, la persona con enfermedad de Alzheimer leve presenta:

- Alteraciones de memoria:
 - Déficit claro en la evocación de hechos relacionados con su pasado y errores en su cronología. Sin embargo, tiende a evocar sucesos recurrentes acompañados de gran carga emocional.
 - Olvidos de hechos importantes ocurridos en la semana, y los recuerdos, en el caso de darse, muestran gran pobreza de detalles.

Tabla 3. Correlación clínica concordante con la Brief Cognitive Rating Scale (BCRS)

| Nivel | Concentración | Memoria de fijación | Memoria de evocación | Orientación | Lenguaje | Praxis | Cálculo |
|-------|--|--|---|---|--|--|--|
| 1 | No se evidencian déficit subjetivos ni objetivos | No se evidencian déficit subjetivos ni objetivos | No se evidencian alteraciones objetivas ni subjetivas | No existe déficit de memoria temporoespacial, auto y alopsíquica | No hay alteraciones objetivas | No hay cambios objetivos ni subjetivos | No hay cambios objetivos ni subjetivos |
| 2 | Defectos subjetivos. Se distrae fácilmente | Se evidencia un deterioro subjetivo | Sólo existe un deterioro subjetivo (p. ej., recuerda el nombre de 2 o más maestros) | Existe únicamente un empeoramiento subjetivo (sabe aprox. la hora actual, la situación...) | Dificultad subjetiva para recordar nombres de personas y objetos | Puede dibujar un cubo | Puede restar 43 menos 17 |
| 3 | Pequeños defectos (p. ej., series de 7 a partir de 100) | Defecto para recordar detalles específicos. No hay déficit para recordar lo importante de hechos recientes | Aparecen algunos lapsus en relación con detalles (p. ej., recuerda un maestro y/o nombre de un amigo de la infancia) | Confusión en dos o más horas, en uno o más días, respecto al momento actual y en tres o más días en relación con el día del mes | Dificultad manifiesta para encontrar las palabras adecuadas, con interrupciones frecuentes o un leve tartamudeo | Tiene dificultad para dibujar un cubo con una perspectiva adecuada | Puede restar 39 menos 14 |
| 4 | Déficit moderado (p. ej., marcada dificultad en las series de 7; frecuente en las de 4 a partir de 40) | No puede recordar hechos importantes ocurridos en la semana o fin de semana anteriores (pobreza de detalles) | Déficit claros. Existen también confusiones en la localización cronológica de sucesos pasados (no recuerda el nombre del profesor pero sí la escuela) | Confusión de 10 o más días y de uno o más meses con respecto a la fecha actual | Defectos de verbalización evidentes para los familiares, pero generalmente no visibles en la entrevista clínica. Se hace más reticente o alternativamente presenta tendencia a divagar | Puede dibujar un rectángulo | Puede restar 15 menos 6 |

Tabla 3. Correlación clínica concordante con la Brief Cognitive Rating Scale (BCRS) (continuación)

| Nivel | Concentración | Memoria de fijación | Memoria de evocación | Orientación | Lenguaje | Praxis | Cálculo |
|-------|---|---|---|--|---|---|--|
| 5 | Marcadas deficiencias (p. ej., diciendo los meses hacia atrás o series de 2 desde 20) | Inseguridad en la orientación temporoespacial | Incapaz de recordar sucesos importantes de su pasado (escuela a la que asistió, dónde hizo el servicio militar, etc.) | Duda del mes, año o estación actuales; duda del lugar en que se encuentra | Marcada pobreza en el lenguaje espontáneo, evidente durante la entrevista. Puede completar un refrán | Puede dibujar dos circunferencias concéntricas | Puede restar 9 menos 4 |
| 6 | Olvida la consigna (empieza a contar de 1 a 10 cuando se le pide hacerlo al revés) | Ocasionalmente recuerda algunos hechos recientes. Desorientación temporoespacial absoluta o grave | Quedan algunos restos. Recuerda el país de origen, primera ocupación; puede recordar el nombre de sus padres | Desconoce la fecha; identifica a su cónyuge, pero no puede recordar su nombre aunque recuerda el suyo propio | Incapacidad para completar un refrán. Respuestas limitadas a una o escasas palabras | Puede dibujar: una circunferencia, una línea, dibujo garabatos | Puede sumar: 8 más 7 3 más 1 |
| 7 | Marcada dificultad al contar de 1 en 1 hasta 10 | Desconocimiento de hechos recientes | Pérdida total | No puede reconocer a su cónyuge y puede estar inseguro de su propio nombre | Pérdida de las capacidades verbales o vocabulario limitado a 1 o 2 palabras. Presenta logorrea. Se limita a gruñir o a gritar | No es capaz de escribir nada pero coge adecuadamente el bolígrafo | Algunas veces puede sumar 1 más 1 No puede sumar 1 más 1 |

Fuente: Reisberg B. et al., 1983. Modificada por Tárraga L. (1995).

- Alteraciones en las praxis:
 - Dificultad en el dibujo de figuras espaciales, como un cubo, una pirámide, etc. Si bien puede dibujar correctamente figuras planas: cuadrado, rectángulo, circunferencia...
 - Puede presentar dificultad en la imitación de gestos o en la alternación de movimientos.

- Alteraciones en la orientación:
 - Dificultades en la orientación visuoespacial, especialmente en lugares poco frecuentados. Puede hacer que se pierda aunque, inicialmente, los recursos que aún conserva pueden ayudarle a reorientarse, como el uso del teléfono, taxi, pedir ayuda.
 - Algunas alteraciones en la orientación temporal, déficit que puede ocasionar olvidos de citas.

- Alteraciones en la concentración y atención:
 - Alteraciones en la concentración y atención, que se manifiestan en la sustracción de series (p. ej. de 7 en 7).
 - Olvido de consignas.

- Alteraciones de lenguaje:
 - Dificultades en la evocación de palabras adecuadas.
 - Disminución de la riqueza de su vocabulario y empobrecimiento en la descripción de situaciones o lugares.
 - Tendencia a divagar o dar rodeos o parafasias.

- Alteraciones de cálculo:
 - Déficit en operaciones de cálculo mental (en sustracciones de números de 2 o más cifras llevando).
 - Mantiene las cuatro reglas.

- Dificultades en el mantenimiento de las actividades complejas de la vida diaria (ACVD):
 - Manejo de finanzas.
 - Actividades que requieran ser ampliamente planificadas o programadas.
 - Situaciones que requieran máxima atención o exigencia.

Entenderá el lector que los datos que aparecen en las tablas precedentes, deberán considerarse orientativos, pero nunca absolutos, pues para valorar las capacidades residuales con mejor precisión intervendrán multitud de factores propios de cada paciente. El grado de escolaridad, la profesión premórbida y la edad del pacien-

te, son factores relevantes que deban considerarse en la elección de ejercicios. Pero además, un paciente con predominio afásico en su deterioro, que muestra puntuaciones más pobres debido a las dificultades de lenguaje, o una persona con elevada dosis de ansiedad ante el compromiso de obtener buenos resultados, precisarán tareas que puedan resolver con holgura, minimizando su dificultad.

¿QUÉ SUSTRATO COGNITIVO CONSERVA EL ENFERMO DE ALZHEIMER LEVE?

De lo dicho en esta etapa de la demencia, se desprende de la existencia de capacidades residuales todavía muy importantes. Las conexiones sinápticas y la presencia de neurotransmisores no se encuentran excesivamente alteradas.

Además, cada vez está más presente el concepto de “reserva cerebral”²³ o neuronal, como hipótesis que explicaría la correlación entre la lesión cerebral que provoca la enfermedad degenerativa y los síntomas clínicos que algunos enfermos expresan.²⁴ El nivel de escolaridad, las actividades intelectuales y el tipo de trabajo pueden proporcionar una reserva cognitiva que mejora la tolerancia de los cambios patológicos que sufre el cerebro.²⁵ En trabajos recientes se ha puesto de manifiesto que a igual intensidad de la demencia, los pacientes con mayor índice de actividades, o sea con mayor reserva cerebral, presentan una menor perfusión neuronal.²⁶ La reserva cognitiva ha sido estudiada con los tests de fluencia verbal semántica.²⁷⁻²⁹

Desde 2001, Fundació ACE lleva a cabo un proyecto de investigación liderado por R. Fernández-Ballesteros del Departamento de Psicología Biológica y de la Salud de la Facultad de Psicología de la Universidad Autónoma de Madrid, sobre el potencial de aprendizaje que presentan tres equipos de personas mayores: sin signos de deterioro cognoscitivo, con deterioro cognoscitivo leve y con enfermedad de Alzheimer leve.^{30,31} Los resultados hacen patente que la persona con demencia presenta potencial de aprendizaje, esto es, capacidad para mejorar las respuestas tras el entrenamiento dado ante una tarea. Si bien su capacidad de aprendizaje está disminuida respecto a las personas con deterioro cognitivo leve y más aún que las personas mayores que no presentan ningún déficit cognoscitivo.

Puede ejercitarse la memoria en las fases inicial y leve de la enfermedad de Alzheimer en los mencionados Talleres de Memoria. Desde 1998, se viene realizando esta experiencia para pequeños grupos en la Unidad de Memoria de Fundació ACE, siendo 48 pacientes los que se benefician de esta intervención cognitiva. Los resultados obtenidos en un estudio experimental con grupos paralelos a lo largo de

un año para la valoración de la eficacia son estadísticamente significativos en diversas baterías, como ADAS-cog, Rivermead Test y SKT.³²

Si bien la memoria a corto plazo o memoria de trabajo está alterada, conviene saber que de entre las muchas memorias que hay, el enfermo de Alzheimer en fase leve tiene conservada la memoria inmediata, semántica, episódica, instrumental y afectiva.

A pesar de las alteraciones descritas el lenguaje verbal está bastante preservado y mantiene conservados la lectura y el lenguaje escrito, si bien pueden aparecer faltas de ortografía o prosodia.

El cambio de peseta a euro ha significado un problema añadido para muchas de las personas mayores, más si la demencia ha aparecido antes de haberlo asimilado. Por tanto, será una tarea nueva el entrenamiento en el reconocimiento y manejo de la moneda europea.

MODELO INVOLUTIVO EN LA ENFERMEDAD DE ALZHEIMER

La evolución del deterioro cognoscitivo en la EA puede explicarse como la involución del desarrollo intelectual según los postulados de Piaget,³³ Ajuriaguerra³⁴ y Reisberg,³⁵ entre otros.^{2,36-38} En España el profesor Lluís Barraquer Bordas, padre de la neuropsicología española, influenciado por Ajuriaguerra y su escuela de Bel-Air en Ginebra, en 1966 compara el proceso de involución de la inteligencia a la realización de una imagen en espejo de lo que fue la progresión genética, entrándose en una regresión operatoria y, en fases más avanzadas, en niveles preoperatorios.

Esta teoría denominada retrogénesis por Reisberg, señalaría el camino seguido, mediante una metamorfosis que iría desde el adulto, consciente, controlado y habilidoso, hasta revertir en un feto de reflejos manifiestos, desconexos y arcaicos.

El pensamiento y la respuesta inteligente adulta se desintegran, dentro de un sustrato biológico específico, hasta anularse. Esta desintegración, si bien se produce de manera heterogénea, evoluciona de acuerdo con un proceso conductual de carácter similar a la involución del crecimiento.

Piaget divide la ontogénesis conductual en varias etapas. El primer período corresponde a la adquisición de la inteligencia sensoriomotora (de 0 a 2 años); le seguiría un período preoperatorio (de 3 a 7 años) y la consecución de las operaciones

concretas (de 7 a 11 años), hasta alcanzar las operaciones formales (de los 11 a los 15 años). Estos períodos se suceden mediante una progresión ordenada del desarrollo de la inteligencia del niño.

De forma inversamente análoga, de ahí el término *involución*, se va produciendo la desintegración de las funciones cognoscitivas superiores. Así, la secuencia de la involución del deterioro cognoscitivo en la enfermedad de Alzheimer se produciría en las siguientes fases:

1. **Período de desintegración de las operaciones formales.** En esta etapa el individuo pierde la capacidad para el pensamiento maduro, adulto. No puede tratar con el caso general con lo hipotético, no puede inducir ni ir más allá de la información dada. Pierde las estructuras simbólicas. Es la etapa de la transición desde adulto normal, pasando por la adolescencia, a niño de 12 años. Este período corresponde al estadio 3, según la Global Deterioration Scale (GDS) de Reisberg. En él se incluyen: el deterioro cognitivo leve, en sus tres variantes, amnésico, no amnésico y global, al que se debe añadir la demencia en estadio inicial.

2. **Período de desintegración de las operaciones concretas.** El pensamiento representativo de la conceptualización y dimensionamiento del mundo real se va perdiendo paulatinamente y se simplifica. Es el estadio descrito en la GDS 4 como enfermedad de Alzheimer leve, se da la etapa correspondiente al estadio operacional concreto en un 75 % de los individuos; el restante 25 % estaría en una etapa de transición hacia el estadio preoperatorio.

El estadio operacional concreto se caracteriza por la capacidad de razonar sobre aspectos concretos y reales. Ya ha perdido la capacidad de operar directamente sobre los símbolos y realizar pensamientos hipotéticos, característicos del pensamiento formal. Su pensamiento es de estructura lógica con las características de reciprocidad, transitividad y asociación. Tienen buen nivel de análisis, comparación y síntesis. Mantiene la capacidad operatoria de la conservación y de agrupación. A medida que el proceso degenerativo evoluciona se desintegran las habilidades simbólicas más complejas que le impiden operar en el espacio tridimensional, primero, luego en el plano euclidiano. Asimismo, va perdiendo la capacidad de razonamiento abstracto, hecho que le incapacita el clasificar simultáneamente según varios criterios.⁴³

El 25 % restante se halla en una fase de involución hacia el estadio preoperatorio. Es un estadio de transición que llevará a la desintegración total de los esquemas de naturaleza concreta. Opera por inclusión, con dificultades para la organización de los conceptos de manera coherente a causa de la dificultad de distinguir entre

forma y contenido como cualidades independientes. Le es difícil captar simultáneamente diferentes cualidades o aspectos de un objeto. Aparecen, progresivamente, las dificultades prácticas. Va perdiendo la capacidad de conservación. Y a partir de este momento se desorganizan los esquemas representativos que afectan a la desestructuración del lenguaje.³⁹

3. Período de desintegración de la etapa preoperatoria. Pertenece a esta etapa todo el estadio 5, y casi la totalidad del 6, hasta la llegada de la incontinencia esfinteriana a la que se refiere la GDS antes mencionada en el subestadio d) de la escala FAST. Equivale en la forma ontogénica de la inteligencia al período que va de los 7 a los 2 años. La pérdida de las operaciones concretas es seguida por la pérdida paulatina de los procesos preoperatorios, si bien algunos autores incluyen una etapa operacional intermedia. Es en este período cuando se manifiestan claramente las cuatro aes: amnesia, afasia, apraxia y agnosia.

4. Período de desintegración de la inteligencia sensoriomotora. Perdidas totalmente las operaciones concretas, el individuo entra en la fase de la inteligencia sensoriomotora. Afectividad, ritmo y capacidad de imitación son valores residuales de esta fase hasta que la desintegración de la inteligencia sensoriomotora lo sumerge en una fase casi vegetativa, fetal. Comprende los subestadios de pérdida de control esfinteriano del estadio 6 y todo el 7 (tabla 4).

Tabla 4. Correspondencia entre los estadios de la GDS y la FAST, su edad equivalente y los períodos regresivos del desarrollo humano

| Estadio GDS y FAST | Fase clínica | Edad equivalente | Período de involución de la inteligencia |
|--|--|---------------------------------|--|
| 1. Sin déficit cognitivo | Normal | Adulto normal | Operaciones formales |
| 2. Déficit cognitivo muy leve | Olvido senil benigno | Anciano normal | Operaciones formales |
| 3. Déficit cognitivo leve | DCL deterioro compatible con EA incipiente | Adulto joven | Operaciones formales |
| 4. Déficit cognitivo moderado | EA leve | De adolescente a niño de 7 años | Operaciones concretas |
| 5. Déficit cognitivo moderadamente grave | EA moderada | De 7 a 5 años | Estadio preoperatorio |
| 6. Déficit cognitivo grave | EA moderadamente grave | De 5 a 2 años | Estadio preoperatorio Inteligencia sensoriomotora |
| 7. Déficit cognitivo muy grave | EA grave | De 2 años a neonato | Inteligencia sensoriomotora |

Fuente: Reisberg, B, 1985. Modificada por Tárrega, L.

Pere A. Mora,³⁹ ha confeccionado una batería que denomina “Índice de Puntuación Piagetiano” (IPP) y que facilita la asignación de determinado estadio de desarrollo humano en función de la puntuación obtenida por el enfermo de Alzheimer. Esta batería experimentada en 120 individuos presenta una muy alta correlación con la GDS ($r = -0,953$) y, en consecuencia, con el MMSE. El análisis de los resultados de las puntuaciones obtenidas en el IPP referidas al estadio operativo según la GDS confirma, de forma científica, las etapas operacionales piagetianas de la involución cognoscitiva intuidas por Tárraga y Boada en 1990 y descritas por el primero en 1994.

En el enfermo de Alzheimer se sucede, pues, de forma secuencial la desintegración de las formas cognoscitivas que se fueron construyendo a lo largo de la vida del individuo en un historial de experiencias y que constituyeron su inteligencia adulta.

El conocimiento en profundidad de los cambios que se producen en este proceso involutivo, constituye un marco de actuación en la elaboración de los programas específicos de las terapias blandas.⁴⁰

PARA TENER SIEMPRE PRESENTE ANTE LA PERSONA CON ENFERMEDAD DE ALZHEIMER

Se ha descrito en el capítulo anterior la evolución clínica de la enfermedad de Alzheimer. Antes de entrar de lleno en los rasgos que caracterizan este estadio, he de hacer una recomendación que no por obvia se hace necesaria:

La enfermedad de Alzheimer se manifiesta como un síndrome demenciante muy heterogéneo. Su heterogeneidad viene dada por factores genotípicos y fenotípicos. Su origen y evolución no son idénticas en todas las personas que la padecen, ni éstas eran calcadas en su estado premórbido.

Así, hay personas que inician la enfermedad con afectación global de la corteza cerebral de manera uniforme; otras, con afectación más temporal y, por consiguiente, con mayor alteración de lenguaje y con peor pronóstico clínico; otras, con afectación parietotemporal; otras, de inicio frontotemporal; otras, de inicio temporo-parieto-occipital. Cada una de ellas podría por sí misma ser una entidad propia, aunque al final del proceso las características son superponibles e indiferenciables.

Unas presentan más ovillos neurofibrilares, otras más placas seniles. Unas son de inicio temprano, las menos, antes de los 65 años, de características hereditarias

dominantes; otras, las más, son de inicio tardío, de aparición esporádica, de predominio entre los 75 y más años.

Unas se desarrollan simultáneamente con procesos vasculares cerebrales, las denominadas demencias mixtas, otras con distintos tipos de depósitos, como cuerpos de Lewy o de Pick, causantes de enfermedades que por sí solas conducen a la demencia.

Todo lo dicho anteriormente sólo quiere decir, que no hay dos enfermos de Alzheimer idénticos. Que cada persona es distinta y, por tanto, debe ser tratada atendiendo a esa individualidad.

Si estas diferencias suceden en cuanto a su etiología, no hay que olvidar el sustrato donde se produce la demencia: la persona, sus genes y su educación; su carácter y personalidad; sus traumas y frustraciones; sus logros y vivencias; sus amores y desamores; su entorno familiar, laboral y social.

Vean la necesidad de intentar una clasificación en estadios de evolución y proceder a su agrupamiento para elaborar estrategias de intervención lo más homogéneas posibles atendiendo a las diferencias de sus elementos, como si de un programa docente se tratara, ya que con esta base metodológica se va a trabajar. Por esta razón será el profesional, neurólogo, psiquiatra o geriatra, experto en el diagnóstico y manejo de la demencia, que con el apoyo de una amplia exploración neuropsicológica ubicará el estadio de demencia en el rango que le corresponda.

EL TALLER DE ESTIMULACIÓN COGNITIVA

Semanalmente, en el centro de día terapéutico Alzheimer Centre Educativo, alrededor de 90 usuarios, en diferentes regímenes, participan en los talleres de estimulación cognoscitiva, mediante actividades grupales e individuales para la estimulación de las funciones mentales superiores, con ejercicios adecuados al grado de deterioro y, por tanto, a las capacidades residuales.^{41,42}

Los talleres de estimulación cognitiva forman parte del Programa de Psicoestimulación Integral (PPI) (Tárraga y Boada, 1991) que se desarrolló y viene utilizándose en ese centro de día terapéutico.^{2,43}

La experiencia alcanzada en los talleres de estimulación cognitiva, y que está refrendada por las principales asociaciones médicas y la medicina basada en la evidencia, nos enseña que es conveniente trabajar en grupos muy homogéneos

para evitar que las tareas de estimulación y consignas no sean adecuadas al grado de deterioro y produzcan frustración, desencanto y reacciones de rechazo en el paciente.

Para evitar estas reacciones indeseables ante estímulos inadecuados, Alzheimer Centre Educativo ofrece, actualmente, hasta 8 niveles de dificultad adaptados al nivel de deterioro, tipo de respuesta, grado de aceptación, escolaridad y, especialmente, la conservación del lenguaje que presenta el paciente: demencias iniciales/leves, leves, leves/moderadas, moderadas, moderadas con síntomas focales, moderadas/moderadamente graves, y dos más dedicadas a las moderadamente graves. Los últimos se agrupan atendiendo a la tipología del paciente en pasivos e hiperkinéticos, con tendencia a la distracción.

Diariamente, durante una hora y media, se llevan a cabo los talleres de estimulación cognoscitiva. Trece años de práctica continuada han sido un buen crisol para la elaboración, desarrollo y perfeccionamiento de múltiples ejercicios de estimulación cognoscitiva, así como para valorar el grado de dificultad de cada una de las tareas propuestas en un determinado grupo. Después, el trabajo grupal, la puesta en común, la discusión acerca de las consignas u objetivos, han acabado de pulirlos.

Es evidente que el taller de psicoestimulación cognoscitiva tiene como objetivo principal la recuperación o, en su defecto, el mantenimiento de las funciones mentales superiores.⁴⁴⁻⁴⁶

La edición de *“Cuadernos de Repaso. Ejercicios prácticos de estimulación cognoscitiva para enfermos de Alzheimer en fase leve”*, que aquí se presenta, ha nacido con la pretensión de ser un instrumento útil para los profesionales que se dedican al cuidado de las personas con demencia y, muy especialmente a los enfermos de Alzheimer, en la tarea diaria de mantener y facilitar su capacidad intelectual con la preparación individualizada de diversos ejercicios adecuados a este estadio de la enfermedad.

Más adelante, con la misma voluntad se publicará un cuaderno nuevo para aquellas personas cuya enfermedad haya evolucionado de la fase moderada a moderadamente grave.

Estos ejercicios están pensados para ser usados por los profesionales que conducen los talleres de estimulación cognoscitiva en los centros u hospitales de día, residencias, intervenciones individualizadas a domicilio, o para abastecer a las asociaciones de familiares de nuevos protocolos de trabajo en este campo. También

podrá ser utilizado, con las consabidas reservas, por aquellos familiares que mantienen buena relación con el paciente para ser sus “maestros de reposo” y con un fácil acceso y habilidad para este tipo de intervención.

Este cuaderno de ejercicios es, pues, para ser trabajado, para ser contestado en cada una de sus hojas, para leer, escribir, corregir, remirar, igual que se hace con los cuadernos escolares de vacaciones.

El juego de “Cuadernos de Repaso” va a ser muy instructivo, les va con toda seguridad a gustar. Lápiz y goma en mano: atentos, acción, empecemos ya.

1. Tárraga L. Cognitive psychostimulation: A non-pharmacological therapeutic strategy in Alzheimer's disease. En: Selmes M, Selmes J, Portera A, Toledano A, editores. Updating of Alzheimer's disease. IIIrd Annual meeting Alzheimer Europe T.G. Madrid: Forma; 1994. p. 74-82.
2. Tárraga L. Estrategia no farmacológica del deterioro cerebral senil y demencia. *Medicine* 1994; Oct:44-53.
3. Tárraga L. Terapias blandas: Programa de Psicoestimulación Integral. Alternativa terapéutica para las personas con enfermedad de Alzheimer. *Rev Neurol* 1998;27(1):s51-s62.
4. Tárraga L. El Programa de Psicoestimulación Integral, tratamiento complementario para la Enfermedad de Alzheimer. *Rev Esp Geriatr Gerontol* 2000;35(S")51-64.
5. Tárraga L, Boada M, Morera A, Domènech S, Llorente A. Volver a empezar. Ejercicios prácticos de estimulación cognitiva para enfermos de Alzheimer. Barcelona: Glosa; 1999.
6. American Psychiatric Association. Guía clínica para el tratamiento de la enfermedad de Alzheimer y otras demencias del anciano. Barcelona: Psiquiatría Editores SL; 2001.
7. American Academy of Neurology. Neurology Self-Assessment Program. Cognitive Impairment. Barcelona: Medical Trends, SL; 2001.
8. Sociedad Española de Neurología: Grupo de Estudio de Neurología de la Conducta y Demencias. Guías en Demencias. Conceptos, criterios y recomendaciones para el estudio del paciente con demencia. Revisión 2002. Barcelona: Ed. Masson; 2002.
9. Sociedad Española de Psiquiatría. Consenso Español sobre demencias. Madrid: Ed. Drug Farma S.L; 2000. p. 93-163.
10. Sociedad Española de Geriatria y Gerontología. Demencia y Geriatria. Barcelona: Ed. Glosa; 2000.
11. Terapia Ocupacional en Geriatria. En: Carbonell A, editor. Geriatria. Monografías de Geriatria y Gerontología 2000;2(3):Jul-Set.
12. Grupo Español Multidisciplinar para la Atención Coordinada al Paciente con Demencia. Atención Coordinada al Paciente con Demencia. Madrid: Ediciones Doyma SL; 2000.
13. Geschwind N. Mechanism of change after brain after brain lesions. En: Nottebohm E, editor. Hope for a new neurology. *Ann Acad New York* 1985;457:1-11.
14. Goldman S. Neurogenesis and neuronal precursor cells in the adult forebrain. *Neuroscientists* 1995; 1:338-50.
15. Kempermann G, Gast D, Gage FH. Neuroplasticity in old age: Sustained fivefold induction of hippocampal neurogenesis by long-term environmental enrichment. *Ann Neurol* 2002;52:135-43.
16. Goldman S, Plum F. Compensatory regeneration of the damaged adult human brain: Neuroplasticity in a clinical perspective: En: Freund HJ, Sabel BA, Witte OW, editores. *Brain Plasticity*. Philadelphia 1997;99-107.
17. López JJ. Plasticidad neuronal. Diversos enfoques del término plasticidad nerviosa. *Revista Española de Geriatria y Gerontología* 1989;24(Supl. 1):9-15.
18. Uzzell BP, Gross T. Clinical neuropsychology of intervention. Boston: Martinus Nijhoff; 1986.
19. Reisberg B, Ferris SH, de Leon MJ, Crook T. The Global Deterioration Scale for assessment of primary degenerative dementia. *Am J Psychiatry* 1982;139(9):1136-9.
20. Folstein MF, Folstein SE, Mchugh PR. “Mini-Mental state”: a practical method for grading the cognitive state of patients for the clinician. *J Psychiatr Res* 1975;12:189-98.
21. Reisberg B, Schneck, MK, Ferris SH, Schwartz GE, de Leon MJ. The brief cognitive rating scale (BCRS): Findings in primary degenerative dementia (PDD). *Psychofarmacol Bull* 1983;19:47-50.

22. Barraquer L. La Apraxia Constructiva. Su valor como síntoma focal y como expresión de la regresión operatoria hasta el nivel de la conducta involutiva "De Asimiento". Estudio de una serie de 100 casos. Tesis doctoral. Universidad de Navarra. Facultad de medicina, 1964.
23. Stern Y. GAT is cognitive reserve? Theory and research application of the reserve concept. *J Int Neuropsychol Soc* 2002;8(3):448-60.
24. Pascual LF, Fernández T, Santos S, Pérez C. Síntomas cognitivos en la enfermedad de Alzheimer: preprogresión y reserva cognitiva. En: Martínez Lage J, Pascual Millán LF, editores. *Alzheimer 2003: ¿qué hay de nuevo?* Aula Médica Ediciones 2003;91-101.
25. Katzman R. Education and the prevalence of dementia and Alzheimer's disease. *Neurology* 1993; 43:13-20.
26. Scarmeas N, Zarahn E, Anderson KE, et al. Association of life activities with cerebral blood flow in Alzheimer disease. Implications for the Cognitive Reserve Hypothesis. *Arch Neurol* 2003; 60:359-65.
27. Pascual LF, Santos S, Fernández T, et al. The decline of verbal fluency in Alzheimer's disease. A two years follow-up. *J Neurol* 1999; 246(Supl.):I/81.
28. Garcés M, Fernández T, Ríos C, et al. Reserva Cognitiva en fluidez verbal semántica. Concepto y valores normales. *Neurología* 2002; 17(5):286.
29. Pascual LF, Fernández T, Santos S, et al. Words generated in the last 30 seconds of semantic Verbal Fluency task: an index of Cognitive Reserve Capacity. *J Neurol* 2001; 248(Supl.2):II-177.
30. Fernández-Ballesteros R, Zamarrón MD, Tárraga L, Moya R, Iñiguez J. Cognitive plasticity in healthy, mild cognitive impairment (MCI) subjects and Alzheimer's disease patients: a research project in Spain. *European Psychologist* 2003;8(3):148-59.
31. Fernández-Ballesteros R, Zamarrón MD, Tárraga L. Learning potential: a new method for assessing cognitive impairment. *J Am Geriatric Society (empresa)* 2004.
32. Doménech S. Tesis doctoral. Universidad de Barcelona. Departament de Psicologia, 2004.
33. Piaget J. Seis estudios de psicología. Barcelona: Seix Barral; 1967.
34. Ajuriaguerra J. Piaget et la Neuropsychiatrie. *Archives de Psychologie* 1982;50:49-61.
35. Reisberg B, Ferris SH, Kugler A. Symptomatic changes in CNS aging and dementia of the Alzheimer type: cross-sectional, temporal, and remediable concomitants. En: Bergener M, Reisberg B, editores. *Diagnosis and treatment of senile dementia*. Berlin-Heidelberg: Springer-Verlag; 1989. p. 193-223.
36. Thornbury JM. The use of Piaget's theory in Alzheimer's disease. *Am J Alzheimer Care and Related Disorders & Research* 1993;7/8:16-21.
37. Videoconferencia: Alzheimer, un reto para la sociedad. Barcelona: Ed. Fundación la Caixa; 1997. p. 45-53.
38. Matteson MA, Linton AD, Barnes S, Cleary BL, Lichtenstein MJ. The relationship between Piaget and cognitive levels in persons with Alzheimer's disease and related disorders. *Aging Clin Exp Res* 1996;8:61-9.
39. Mora PA. Retogènesi: Involució cognoscitiva en les persones afectades per la malaltia d'Alzheimer, des d'una perspectiva piagetiana. Tesis doctoral. Universidad Autónoma de Barcelona. Departament de Psiquiatria i Psicologia mèdica, 2004.
40. Boada M, Tárraga L. El tratamiento longitudinal de la enfermedad de Alzheimer. En: *Continua Neurológica* 1998;1(1):82-106.
41. Folsom JC. Reality orientation. En: Reisberg B, editor. *Alzheimer's Disease. The Standard Reference*. New York: The Free Press; 1983. p. 449-54.
42. Holden UP, Woods RT. Reality Orientation. *Psychological approach to the confused elderly*. Edimburg: Churchill Livingstone; 1982.
43. Tárraga L. Centros de día para pacientes con la Enfermedad de Alzheimer. En: Boada M, Selmes M, editores. *La Enfermedad de Alzheimer y otras demencias afines a debate*. 4th. Conference Systed'91 Barcelona 1991;111-4.
44. Israël L, de Rotrou JY, Chappaz M. Une thérapeutique non médicamenteuse nouvelle: la stimulation de la mémoire chez les personnes âgées. *La revue de Gériatrie* 1982;7(8):387-90.
45. Lapp D. Don't forget!. New York: McGraw-Hill; 1987.
46. Allen CK. Cognitive disabilities. En: Katz N, editor. *Cognitive rehabilitation: Models for intervention in occupational therapy*. Boston: Andover Medical Publishers; 1992.

CUADERNOS DE REPASO: RECOMENDACIONES PARA SU USO

Marina Guitart, Amèrica Morera y Sara Domènech

Tiene en sus manos el “Cuaderno de Repaso”, desarrollado específicamente para el ejercicio de las funciones cognitivas superiores en personas que presentan una demencia en fase leve. Es el fruto de un esfuerzo colectivo, el resultado de años de dedicación de todo un equipo multidisciplinario, del interés y búsqueda de nuevas aproximaciones a una patología tan común, y a la vez tan desconocida, como es la enfermedad de Alzheimer. Cuaderno de Repaso es el resultado de la motivación por conocer, por mejorar, del interés de los profesionales, de los cuidadores y familiares y de los propios enfermos.

Se han producido importantes avances en la intervención farmacológica y no farmacológica de las demencias. A pesar de que todavía no se conoce un remedio eficaz de curación, cada vez son más aceptados por la comunidad científica internacional los beneficios de las terapias no farmacológicas para mejorar o enlentecer el proceso clínico-evolutivo de la demencia. Últimamente se defiende la existencia de un potencial de aprendizaje o capacidades de reserva que pueden ser desarrollados y estimulados mediante el aprendizaje, ejercicio o entrenamiento con el fin de modificar y optimizar la adaptación de la persona al medio. El deterioro puede paliarse y compensarse o también puede retardarse o enlentecer su progresión, mejorando así la calidad de vida de las personas afectadas y de sus familiares.

Así, presentamos este cuaderno de ejercicios para estimular y ejercitar las principales funciones cognitivas que pueden afectarse en los procesos de deterioro cog-

nitivo o demencia: lenguaje; memoria; gnosias y praxias; cálculo y funciones ejecutivas.

Los objetivos que se persiguen con la aplicación de este cuaderno son:

- **Enlentecer** la progresión del deterioro cognitivo.
- **Restaurar** las habilidades cognitivas en desuso, partiendo de las funciones intelectuales conservadas.
- **Mejorar** el estado funcional de la persona, su capacidad para actuar, desarrollando las competencias que le permitan vivir de la forma más autónoma posible.
- **Promover** la actividad.
- **Proporcionar** las bases para una interacción interpersonal útil y divertida, para compartir experiencias.
- **Mantener** la autonomía.

Y por consiguiente: **Optimizar** la calidad de vida.

Los ejercicios se hallan agrupados atendiendo a la función que se activa preferentemente. Esto no significa que éstas actúen aislada y exclusivamente, sino que están muy interrelacionadas y suelen actuar al unísono al ser provocadas por un estímulo cognitivo. Se proporcionan propuestas útiles, prácticas y estrategias para su desarrollo que pueden adaptarse a las características de cada persona o que pueden utilizarse como base para la creación de nuevos ejercicios, modificando en tal caso aquello que se considere oportuno. Al realizar estos ejercicios, deben ir alternándose los ejercicios de las distintas áreas cognitivas.

Cada uno de los ejercicios consta de 4 apartados:

1. **Función cognitiva que trabaja el ejercicio, la subárea y su nivel de dificultad: bajo, medio o alto.** En algunos ejercicios se indica un nivel de dificultad bajo-medio o medio-alto debido a que éste varía en función de la progresión del deterioro dentro del estadio 4 de la GDS al que va dirigido, o debido al nivel cultural previo de cada persona.
2. **Material:** en caso de que sea necesario para la realización del ejercicio.
3. **Instrucciones** que el “cuidador” sin excepción, debe leer y explicar del modo que crea que será más comprensible para la persona. Es importante remarcar que estos ejercicios no pretenden ser un medio valorativo, “un examen”, sino que se trata de una herramienta para ejercitar sus habilidades y ayudarle a no olvidar.
4. Este apartado lo constituye **el ejercicio propiamente dicho.** Muchos de ellos se han diseñado para ser realizados en el mismo cuaderno, otros incluyen las especificaciones necesarias para su realización dentro de un entorno conocido

y aprovechando la posibilidad de la utilización de material real. Algunos ejercicios tienen una carga cultural importante y, por ello, no serán apropiados para aquellas personas que no hayan accedido a un “sistema educativo formal”. No se trata de conseguir que adquieran conocimientos que nunca han tenido, sino de que ejerciten aquellos que ya tenían.

Al final del cuaderno encontrará una página de instrucciones (recuerde) que debe tener en cuenta al administrar todos y cada uno de los ejercicios, también encontrará un apartado (para su ayuda) en el que se ofrecen estrategias, especificaciones y recomendaciones útiles o necesarias para la correcta realización del ejercicio en concreto.

A continuación, se detallan algunas recomendaciones que deben tenerse en cuenta para la correcta utilización de este cuaderno.

- Se precisa una **supervisión activa** y constante de la persona. Realice los ejercicios conjuntamente. No le preste ayuda si no la necesita, aumentando la asistencia en caso de que presente dificultades para la resolución de alguno de los ejercicios. Cabe insistir en que las instrucciones son para que el cuidador pueda dar las indicaciones, no para que las lea él/ella.
- Evite que la persona se angustie o frustre. **No es necesario que realice todos los ejercicios**, puede pasar a otro ejercicio que sepa hacer o disminuir el grado de dificultad. Si no sabe responder adecuadamente, debe ofrecerle ayudas para encontrar la respuesta. Si con ello no es suficiente, déle la respuesta y pídale que la repita. Debe reforzar las respuestas apropiadas, apreciar sus esfuerzos y ayudar a disminuir la frustración que puede sentir ante la incapacidad para responder.
- **Minimice la aparición de fatiga** evitando los niveles inapropiados de estimulación (es tan desaconsejable la sobreestimulación o demanda excesiva como la poca estimulación). No es necesario completar todo el ejercicio, puede hacer sólo una parte. Es muy importante adaptarse al ritmo individual para la realización de cada uno, no hay prisa. Debe escogerse un momento del día en el que estén descansados o más despiertos (no realizarlos por la tarde), ya que la realización de los ejercicios requiere un esfuerzo cognitivo.
- Use la regla de **“poco y frecuente”**. Es recomendable la instauración de rutinas.
- Facilítele un **entorno** sosegado, tranquilo para la realización de los ejercicios. Es importante que evite aquello que pueda distraer su atención o dificultar su concentración (niños, televisión encendida, ruidos...). Mantenga una iluminación y temperatura agradables.
- **Procure** controlar el medio, atienda el ritmo individual de cada persona. Estructurar la sesión con flexibilidad. Dé las consignas con claridad y brevedad,

asegurándose de que la información suministrada es entendida. Mantenga una actitud comunicativa, paciente y amigable, estimulando la autoconfianza y dignidad de la persona a la que acompaña.

- La propuesta de estos ejercicios **puede provocar en usted**, como cuidador, determinados sentimientos al descubrir respuestas que desconocía acerca de él/ella (como frustración, irritabilidad, sorpresa, tristeza, alegría...). Incluso puede ocurrir que el enfermo se niegue a realizar estos ejercicios con usted ya que su papel de cuidador no es el mismo que el de maestro, instructor... Si esto sucede, no se preocupe, intente proponer los ejercicios de forma agradable, aprovechando los momentos más apropiados, en que la persona esté relajada, en un ambiente distendido, y en una actitud no académica o examinadora aprovechando situaciones cotidianas.

La memoria no es ni el tiempo ni el lugar

Son muchos tiempos y lugares

La memoria está en tu rostro, en tus manos,

en cada gesto y en cada sentimiento.

MEMORIA

Memoria 1

MEMORIA SEMÁNTICA
Nivel de dificultad: medio-alto

Instrucciones: pídale que complete las siguientes frases:

- ✓ La capital de Grecia es
- ✓ El animal que tiene dos jorobas es el
- ✓ San Pedro se celebra en el mes de
- ✓ La plaza de San Marcos está en
- ✓ El árbol del que se extrae el corcho es
- ✓ Venus es un
- ✓ El unicornio es un animal
- ✓ La parte superior de una columna es el
- ✓ La figura geométrica que tiene cinco lados es el
- ✓ El otoño empieza en el mes de
- ✓ China está en el continente
- ✓ El pez que nace en el río y vive en el mar es el
- ✓ La antepenúltima letra del abecedario es la
- ✓ El cuarto día de la semana es
- ✓ El noveno mes del año es
- ✓ La madre de su madre es su
- ✓ El hermano de su padre es su
- ✓ La mujer de su hijo es su

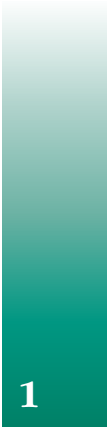

Memoria

2

MEMORIA SEMÁNTICA/EPISÓDICA

Nivel de dificultad: alto

Instrucciones: explíquele que van a realizar un ejercicio de memoria acerca de personas conocidas de diferentes ámbitos. Pregúntele si recuerda quiénes fueron y a qué se dedicaban:

✓ Charlie Rivel

✓ Imperio Argentina

✓ Gracita Morales

✓ Pío XII

✓ Ché Guevara

✓ Aristóteles

✓ Góngora

✓ Alfonso XII

✓ Albert Einstein

✓ Mata Hari

✓ Felipe *el Hermoso*

✓ Vincent Van Gogh

✓ Tutankhamón

✓ Zamora

✓ Yuri Gagarin

✓ Madame Curie

✓ Paco Rabal

✓ Jorge Sepúlveda

✓ Martin Luther King

✓ Elvis Presley

✓ Agatha Christie

✓ William Shakespeare

✓ Xavier Cugat

✓ Samitier

✓ Corín Tellado

✓ Tierno Galván

✓ Marlene Dietrich

✓ Juana *la Loca*

✓ Santiago Ramón y Cajal

✓ Wagner

✓ Katherin Hepburn

✓ Manuel Orantes

2

Memoria

3

MEMORIA BIOGRÁFICA

Nivel de dificultad: bajo

Material: fotografía de personas muy significativas para él/ella.

Instrucciones: busque una fotografía en la que aparezcan personas (amigos, familiares, conocidos) que tengan relación con él/ella. Pídale que recuerde el nombre y parentesco de las personas que aparecen en la fotografía, el lugar o situación en la que se realizó y qué recuerdos le trae.

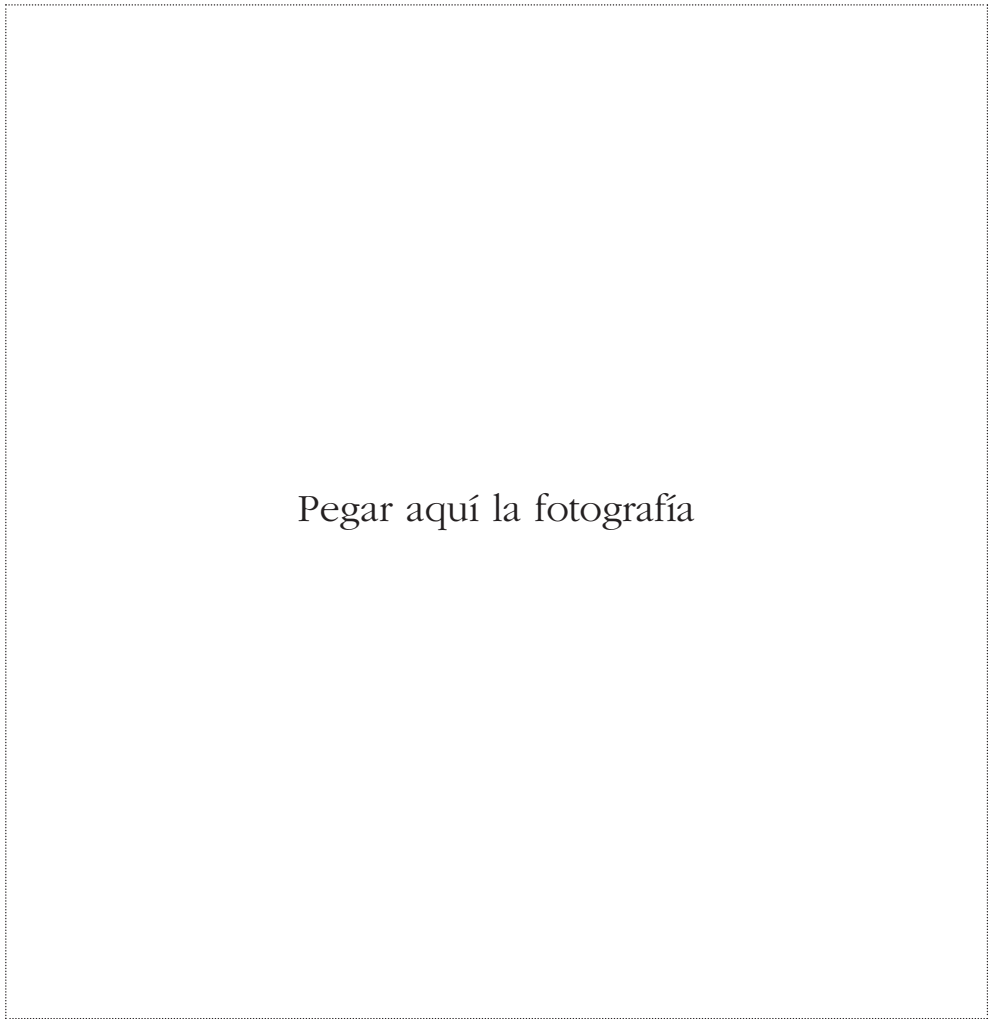

Nombre y apellidos: Fecha

Memoria 4

MEMORIA BIOGRÁFICA
Nivel de dificultad: bajo-medio

Instrucciones: pídale que escriba algún acontecimiento personal.

Lined writing area for a personal anecdote.

Memoria 5

MEMORIA DE TRABAJO
 Nivel de dificultad: medio-alto

Instrucciones: léale una a una las siguientes palabras/números y pídale que los deletree o descifre al revés, empezando por la última letra o número y acabando por la(el) primera(o).

✓ BOCA

✓ CUPÓN

✓ PELOTA

✓ PERDIZ

✓ GRILLO

✓ PARRILLA

✓ GUISO

✓ RAMPA

✓ TRIBUNA

✓ 7 - 4 - 8

✓ 9 - 5 - 3

✓ 4 - 7 - 9 - 2

✓ 5 - 6 - 4 - 3

✓ 1 - 7 - 8 - 6

✓ 2 - 8 - 7 - 9 - 2

✓ AMOR

✓ LETRA

✓ CROMO

✓ MANTEL

✓ FILETE

✓ FRESA

✓ PIANO

✓ SENDERO

✓ ZURCIR

✓ 3 - 9 - 8

✓ 2 - 6 - 1

✓ 7 - 1 - 6 - 2

✓ 9 - 3 - 5 - 3

✓ 3 - 5 - 1 - 5

✓ 1 - 1 - 4 - 6 - 2

Memoria**6**

MEMORIA EPISÓDICA

Nivel de dificultad: medio-alto

Instrucciones: explíquelo que van a realizar un ejercicio de memoria acerca de un texto. Pídale que lo lea detenidamente más de una vez y que intente recordarlo porque luego deberá responder a diversas preguntas:

Antonio Machín, nacido en Cuba, hijo de emigrante gallego y cubana, inició su carrera musical en La Habana, en 1920. Pero el gran éxito no le llegó hasta nueve años después con la canción *El Manisero*.

En 1939 visita por primera vez España, país en el que desarrollará toda su carrera. Acompañándose de sus maracas, con títulos tan célebres como *Dos gardenias*, *Madrecita*, *Angelitos negros*...

Tape el texto y pregúntele:

- ✓ ¿De qué personaje trata el texto?
- ✓ ¿Dónde nació?, ¿de qué nacionalidad eran sus padres?
- ✓ ¿En qué año inició su carrera musical?
- ✓ ¿Con qué canción alcanzó el éxito musical?
- ✓ ¿En qué año vino a España?
- ✓ ¿Recuerda el título de alguna de sus canciones?

Memoria

7

MEMORIA DE TRABAJO

Nivel de dificultad: bajo-medio

Instrucciones: léale las siguientes frases una a una y pídale que las repita:

- ✓ Fuimos al campo a coger tomillo
- ✓ Los trenes de cercanías circulan con irregularidad
- ✓ Mi primo es religioso de la orden de los jesuitas
- ✓ Tengo visita con el dentista para pasado mañana
- ✓ El árbitro sancionó al jugador con tarjeta roja
- ✓ Mi suegra me dejó las llaves para que le regara las plantas
- ✓ Por la gran nevada tuvimos que poner las cadenas al coche
- ✓ El público aclamó a sus ídolos en el concierto de anoche
- ✓ El practicante viene cada día para ponerme la inyección
- ✓ Subiremos en procesión hasta la ermita de Santa Clara
- ✓ Fuimos a la subasta del pescado de Palamós a comprar gambas
- ✓ Cada martes voy al mercado semanal en la plaza porticada
- ✓ María se rompió el dedo meñique jugando a tenis
- ✓ Por Navidad compramos un televisor de 24 pulgadas
- ✓ Prepararemos una tortilla de espárragos trigueros para cenar
- ✓ Han organizado una muestra de encaje de bolillos en el centro cívico
- ✓ El alcalde ha inaugurado una exposición en la casa de cultura
- ✓ La niebla nos obligó a mantener mayor distancia de seguridad
- ✓ El primer domingo de mayo se celebra una feria regional de ganado
- ✓ Próximamente se proyectará en el ateneo un documental sobre el primer viaje espacial

7

Memoria

8

MEMORIA SEMÁNTICA

Nivel de dificultad: medio

Instrucciones: explíquelo que van a realizar un ejercicio en el que deberá relacionar mediante flechas diferentes monumentos históricos y lugares de interés con el país en los que se encuentran:

- ✓ Torre Eiffel
- ✓ Alhambra
- ✓ Pirámides
- ✓ Partenón
- ✓ Estatua de la Libertad
- ✓ Big Ben
- ✓ Gran Muralla
- ✓ Torre de Pisa
- ✓ Machu Picchu
- ✓ Taj Majal
- ✓ Plaza Roja
- ✓ Sagrada Familia
- ✓ Torre del Oro
- ✓ Museo del Louvre
- ✓ Capilla Sixtina
- ✓ Monasterio de Fátima
- ✓ Sirenita de Copenhague
- ✓ Muro de las Lamentaciones

- ✓ Estados Unidos
- ✓ Egipto
- ✓ Grecia
- ✓ España
- ✓ Francia
- ✓ Inglaterra
- ✓ España
- ✓ Italia
- ✓ Perú
- ✓ La India
- ✓ China
- ✓ Rusia
- ✓ El Vaticano
- ✓ Dinamarca
- ✓ Francia
- ✓ Portugal
- ✓ España
- ✓ Israel

Memoria

9

MEMORIA EPISÓDICA

Nivel de dificultad: bajo-medio

Material: un periódico, un dado, una fotografía, una funda de las gafas, una caja o frasco de medicamentos, una moneda, una caja de zapatos, una figurita, una servilleta.

Instrucciones: lea las siguientes órdenes con voz clara asegurándose de que la persona está atenta a sus indicaciones:

Proporcione el dado y la caja o frasco de medicamentos

- ✓ Ponga el dado dentro de la caja
- ✓ ¿Qué hay dentro de la caja?

Proporcione la figurita, la servilleta y la caja de zapatos

- ✓ Envuelva la figurita con la servilleta y métala en la caja
- ✓ ¿Qué hay dentro de la caja?

Proporcione el periódico, la fotografía y la servilleta

- ✓ Ponga la fotografía dentro del periódico
- ✓ Ponga la servilleta debajo del periódico
- ✓ ¿Qué ha puesto dentro del periódico?, ¿y debajo?

Proporcione la funda de las gafas, el dado, la moneda y la caja de zapatos

- ✓ Ponga el dado y la moneda dentro de la funda de las gafas
- ✓ Ponga la funda dentro de la caja de zapatos
- ✓ ¿Qué hay dentro de la caja de zapatos?, ¿y dentro de la funda?

9

Instrucciones: lea el siguiente texto más de una vez, detenidamente y asegurándose de que la persona está atenta. Comente el texto con él/ella para facilitar su recuerdo. A continuación fórmúlele las siguientes preguntas:

El próximo 16 de julio recibiré la visita de Felisa, una antigua compañera de colegio. Cada año por esta fecha nos reunimos para pasar el día juntas. A las seis subiremos al mirador para ver la procesión que organiza la cofradía de pescadores por la festividad de la virgen del Carmen, patrona de los marineros. Es una procesión muy bonita en la que pasean a la virgen en barca y los marineros echan flores al mar. Por la noche iremos a la playa para asistir a la sardinada popular y al castillo de fuegos artificiales.

Tape el texto y pregúntele:

- ✓ ¿Recuerda el nombre de la antigua compañera de colegio?
- ✓ ¿Qué día vendrá a visitarla?
- ✓ ¿Para qué subirán al mirador?
- ✓ ¿A qué hora subirán?
- ✓ ¿Cómo es la procesión?
- ✓ ¿Quién la organiza?
- ✓ ¿Con qué motivo?
- ✓ ¿Qué actos se organizan por la noche?, ¿dónde?

| | |
|--------------------------|---------------------------------|
| Memoria 11 | MEMORIA EPISÓDICA |
| | Nivel de dificultad: medio-alto |

Material: un limón, un tomate, una botella de aceite, un yogur, un paquete de galletas, una tableta de chocolate.

Instrucciones: disponga todo el material encima de la mesa y siga las siguientes indicaciones:

Denomine y comenten separadamente y con detalle las características de cada uno de los elementos (por ejemplo, el limón es el fruto del limonero, es un cítrico, de color amarillo, de sabor ácido que se usa para hacer limonadas, aderezar comidas...).

Deje que manipule cada uno de los elementos mientras lo están comentando.

A continuación, pídale que observe todos los elementos y dígame: “Fíjese bien, que luego le pediré que los recuerde”.

Retire el material para que no pueda verlo.

Pregúntele:

✓ ¿Qué había en la mesa?

Puede ayudarle con preguntas como: ¿Había alguna fruta? ¿Había algo para beber? ¿Había algún producto hecho con harina?...

Memoria

12

MEMORIA SEMÁNTICA

Nivel de dificultad: alto

Instrucciones: explíqueme que van a realizar un ejercicio en el que deberá relacionar mediante flechas diferentes productos con los países de los que son característicos.

✓ Rollitos de primavera

✓ Frijoles

✓ Pizza

✓ Sushi

✓ Perrito caliente

✓ Musaka

✓ Té

✓ Chili

✓ Vodka

✓ Salmón

✓ Queso Roquefort

✓ Asado de tira

✓ Whisky

✓ Sacher

✓ Frankfurt

✓ Couscous

✓ Café

✓ Caviar

✓ Estados Unidos

✓ Grecia

✓ Japón

✓ Italia

✓ Nicaragua

✓ China

✓ Rusia

✓ Francia

✓ Argentina

✓ India

✓ México

✓ Noruega

✓ Austria

✓ Colombia

✓ Irán

✓ Escocia

✓ Marruecos

✓ Alemania

Material: tres fotografías (de revistas, periódico...) de personas populares conocidas por él/ella.

Instrucciones: disponga las tres fotografías encima de la mesa (a la izquierda, en el centro y a la derecha) y siga las siguientes indicaciones:

Comenten detalladamente cada una de las fotografías: quién es el personaje, cuál es su nombre, a qué se dedica, por qué es conocido por él/ella; puede comentar otros detalles como su indumentaria, datos sobre su historia personal...

Pídale que se fije dónde está colocada cada una de las fotografías, cuál está a la izquierda, en el centro y a la derecha.

A continuación, pídale que observe las tres fotografías y dígame: “Fíjese bien porque luego le pediré que recuerde las personas de estas fotografías y dónde están colocadas”.

Deles la vuelta para que no pueda verlas manteniendo cada una en la misma posición.

Pregúntele:

- ✓ ¿Qué personas aparecían en las fotografías que hemos estado comentando?
- ✓ ¿Qué persona había en la fotografía situada a la izquierda?
- ✓ ¿Qué persona había en la de la derecha?
- ✓ ¿Y en el centro?

Memoria

14

MEMORIA/GNOSIAS/PRAXIAS

Nivel de dificultad: alto

Instrucciones: explíquelo que va a realizar un ejercicio de memoria en el que deberá recordar la distribución de su casa. Pídale que dibuje en el recuadro un plano aproximado incluyendo las distintas estancias (dormitorio, cocina...).

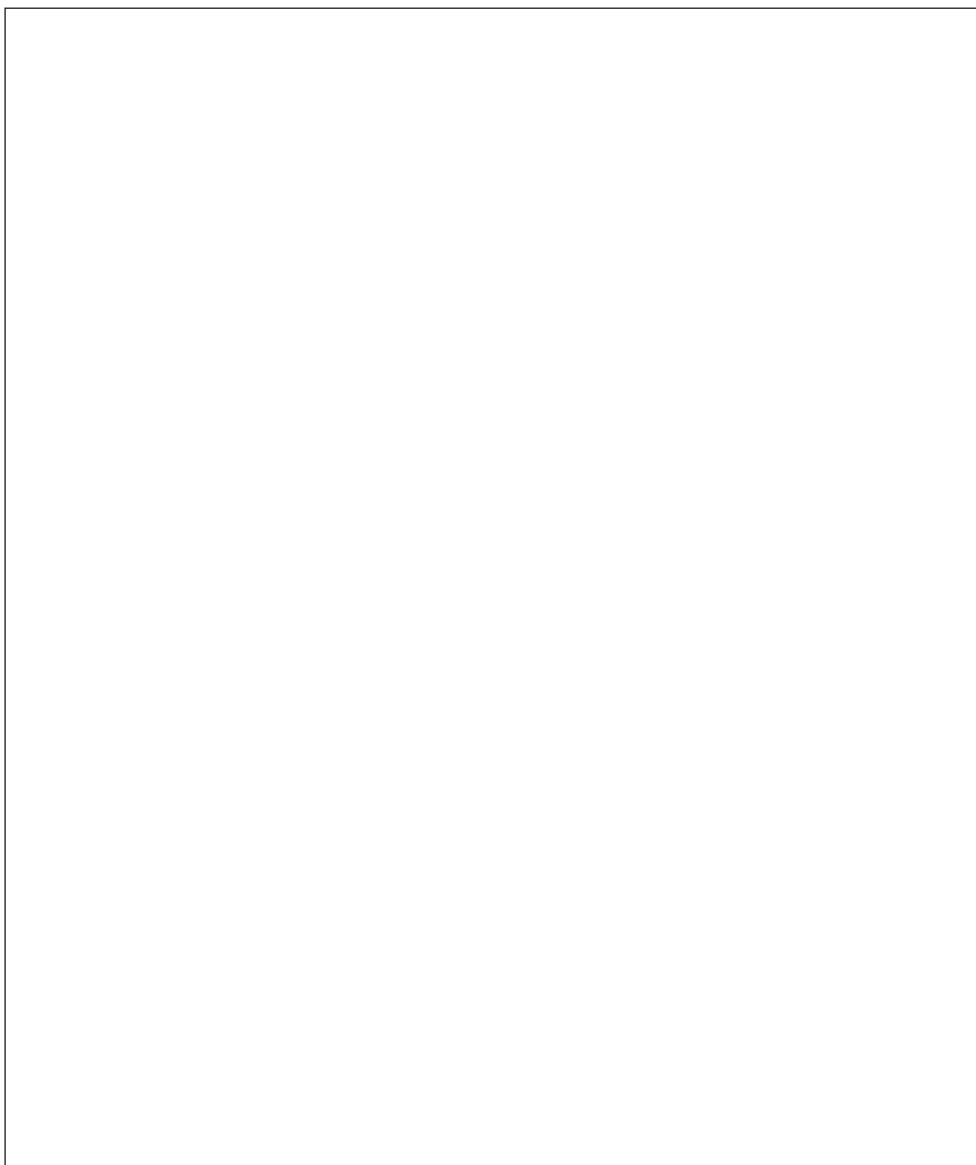

Memoria 15

MEMORIA BIOGRÁFICA
Nivel de dificultad: bajo-medio

Instrucciones: explíquele que van a realizar un ejercicio sobre sus datos personales y su familia:

✓ Mi nombre es

✓ Nací el día

✓ Tengo años

✓ Mi dirección es
.....

✓ Mi teléfono es

✓ Mis estudios son

✓ Trabajé de

✓ Mi esposo/a es

✓ Mis hijos son
.....

✓ Mis yernos/nueras son
.....

✓ Mis nietos son
.....
.....

✓ Mis aficiones son
.....
.....



Instrucciones: pídale que observe el siguiente menú asegurándose de que la persona está atenta y siga las siguientes instrucciones:

Menú

| Primer plato | Segundo plato | Tercer plato |
|------------------------|-------------------------|----------------------------|
| Sopa de cebolla | Croquetas | Arroz con leche |
| Lentejas | Merluza al horno | Macedonia de frutas |

Comenten detalladamente cada uno de los platos que componen el menú: cómo están elaborados, con qué ingredientes, por qué se toman de primero, segundo o postre, si son de su agrado...

Hágale escoger un primer y segundo plato y un postre.

A continuación, dígame: “Fíjese bien porque luego le pediré que recuerde qué ha escogido de primero, de segundo y de postre”.

Tape el menú para que no pueda verlo.

Pregúntele:

- ✓ ¿Qué ha escogido de primero?, ¿recuerda qué otra opción tenía?
- ✓ ¿Qué ha escogido de segundo?, ¿recuerda qué otra opción tenía?
- ✓ ¿Y de postre?, ¿qué otro postre había?

| | | |
|----------------|-----------|---------------------------------|
| Memoria | 17 | MEMORIA EPISÓDICA |
| | | Nivel de dificultad: bajo-medio |

Material: un tomate, una manzana, una zanahoria, una cebolla, un pimiento, una nuez.

Instrucciones: disponga el material encima de la mesa y pídale que:

Denomine y observe con detalle y comentando con él/ella las características de cada uno de los alimentos (color, tamaño, forma, si es fruta o verdura, procedencia...).

Deje que manipule cada uno de los alimentos mientras los están comentando.

A continuación, pídale que observe todos los alimentos y dígame: “Fíjese bien, que luego le pediré que los recuerde”.

Retire el material para que no pueda verlo.

Pregúntele:

✓¿Qué había en la mesa?

Puede ayudarle con preguntas como: ¿Había alguna fruta?, ¿había algún alimento de forma alargada?, ¿qué había de color rojo?...

Instrucciones: pídale que le explique lo que recuerda de los siguientes acontecimientos familiares y/o históricos:

- ✓ La casa donde vivió durante su infancia
- ✓ El pueblo, ciudad o barrio donde residía
- ✓ Las Navidades de la infancia
- ✓ La juventud
- ✓ Las fiestas mayores y/o verbenas
- ✓ El servicio militar o el servicio social
- ✓ El día de su boda
- ✓ El nacimiento y/o la infancia de sus hijos
- ✓ Su etapa laboral
- ✓ La jubilación
- ✓ La guerra civil española
- ✓ La segunda guerra mundial
- ✓ La posguerra
- ✓ La llegada de la democracia
- ✓ La monarquía española

Memoria 19

MEMORIA SEMÁNTICA
Nivel de dificultad: bajo

Instrucciones: pídale que continúe los fragmentos de las siguientes canciones:

- ✓ Qué felices seremos los dos
- ✓ Uno de enero, dos de febrero
- ✓ Son tus perfúmenes mujer
- ✓ Somos novios
- ✓ Granada, tierra soñada por mí
- ✓ La cucaracha, la cucaracha
- ✓ Triste y sola
- ✓ Ese toro enamorado de la luna
- ✓ Ande, ande, ande, la marimorena
- ✓ Quisiera, quisiera, quisiera volverme hiedraaaa
- ✓ Mocita dame un clavel
- ✓ Una morena y una rubia
- ✓ Asturias patria querida
- ✓ Pisa morena, pisa con garbo

Instrucciones: explíquelo que van a realizar un ejercicio de memoria acerca de un texto que usted leerá. Lea el siguiente texto más de una vez detenidamente y asegurándose de que la persona está atenta. Siga las siguientes indicaciones:

Léale el siguiente texto:

Blanca Cela es natural de Badajoz. Tiene 18 años y estudia primer curso de derecho en la Universidad de Salamanca. Vive en una residencia universitaria muy próxima a la facultad. Comparte habitación con una chica de Santander y otra de Madrid.

Comenten cada uno de los datos personales de Blanca Cela utilizando facilitadores del recuerdo como: Se llama Blanca, como el color; es de Badajoz, que está en Extremadura. Tiene 18 años, acaba de cumplir la mayoría de edad. Es estudiante de primer curso, quiere ser abogado. Se hospeda en una residencia de estudiantes con dos chicas más, una de Cantabria y otra de la capital de España.

Tape el texto y pregúntele:

- ✓ ¿Cómo se llama esta chica?, ¿de dónde es?, ¿cuántos años tiene?, ¿dónde estudia?, ¿qué estudia?, ¿en qué curso está?, ¿dónde se hospeda?, ¿con quién comparte habitación?, ¿de dónde son sus compañeras?

Memoria 21

MEMORIA EPISÓDICA
Nivel de dificultad: medio

Instrucciones: pídale que observe atentamente la siguiente fotografía. Comente con él/ella la imagen haciendo hincapié en los detalles, localización de los elementos... y dígame: “Fíjese bien en esta imagen, que luego le pediré que la recuerde”. A continuación retire la fotografía y pregúntele: ¿Qué recuerda de la fotografía?, ¿cuántas personas había?, ¿qué hacían?...



Memoria

22

MEMORIA SEMÁNTICA

Nivel de dificultad: bajo-medio

Instrucciones: explíqueme que van a realizar un ejercicio relacionado con las festividades del año.

Pregúntele qué se celebra el día:

✓ 1 de noviembre

✓ 6 de diciembre

✓ 1 de mayo

✓ 22 de mayo

✓ 19 de marzo

✓ 12 de octubre

✓ 24 de junio

✓ 1 de enero

✓ 8 de diciembre

✓ 15 de agosto

✓ 29 de junio

✓ 25 de julio

✓ 14 de febrero

✓ 24 de diciembre

✓ 6 de enero

✓ 7 de julio

✓ 28 de diciembre

| | |
|--------------------------|----------------------------|
| Memoria 23 | MEMORIA EPISÓDICA |
| | Nivel de dificultad: medio |

Instrucciones: coménteles que van a realizar un ejercicio de memoria en el que deberá recordar diferentes recorridos que usted realizará y pídale que:

“Observe detenidamente el recorrido que voy a realizar porque después deberá hacerlo usted”:

- ✓ Recorrido 1: “me levanto de la silla, me dirijo a la ventana y me asomo, de la ventana voy a la puerta y vuelvo a la silla”.

- ✓ Recorrido 2: “me levanto de la silla, me dirijo a la puerta y la abro, vuelvo a la silla, doy una vuelta completa a su alrededor y me siento”.

- ✓ Recorrido 3: “me levanto de la silla, me dirijo a la ventana, vuelvo a la silla y me siento, me levanto de la silla y me dirijo a la puerta y vuelvo a la silla”.

- ✓ Recorrido 4: “Cojo el lápiz de encima de la mesa, me levanto de la silla y recorro la habitación bordeando la pared o los muebles, vuelvo a la silla y dejo el lápiz encima de la mesa”.



Instrucciones: pídale que observe atentamente la persona que aparece en la fotografía. Utilice el siguiente texto para describirla y siga las instrucciones siguientes:



Fermina García es una señora de 75 años de Barcelona. Tiene el pelo blanco y corto. Usa gafas. Es una mujer muy simpática y activa. Hace muchas cosas, participa en actividades de la parroquia, asiste a cursos de cocina y es miembro de una agrupación excursionista para gente mayor.

Comente con él/ella cada una de las características de esta señora (se llama Fermina, como el patrón de Pamplona; se apellida García, como...; es una señora mayor, tiene 75 años. Lleva el pelo corto. Usa gafas. Es de Barcelona, la ciudad condal. Le gusta la cocina, va a cursos. Es un miembro activo de la parroquia y disfruta realizando excursiones con su agrupación).

A continuación dígame: “Fíjese bien en esta foto y en el texto que hemos comentado, que luego le haré algunas preguntas acerca de ella”.

Retire la foto y la descripción de su vista.

Pregúntele:

- ✓ ¿Cómo era la persona de la fotografía?
- ✓ ¿Recuerda su nombre?, ¿de dónde era?
- ✓ ¿Qué aficiones tenía?

Memoria 25

MEMORIA SEMÁNTICA
 Nivel de dificultad: medio

Instrucciones: explíqueme que van a realizar un ejercicio en el que deberá relacionar mediante flechas diferentes productos con la región de la que son característicos.

- ✓ Fabada
- ✓ Merengue
- ✓ Paella
- ✓ Ensaimada
- ✓ Gazpacho
- ✓ Morcilla de arroz

- ✓ Mojo Picón
- ✓ Cava
- ✓ Pulpo
- ✓ Cerezas del Jerte
- ✓ Vino tinto
- ✓ Pescaíto frito

- ✓ Txacolí
- ✓ Melocotón
- ✓ Caramelos de Tafalla
- ✓ Plátano
- ✓ Pan con tomate
- ✓ Espárragos

- ✓ Comunidad Valenciana
- ✓ Andalucía
- ✓ Asturias
- ✓ Castilla
- ✓ Comunidad de Madrid
- ✓ Islas Baleares

- ✓ Extremadura
- ✓ Andalucía
- ✓ Islas Canarias
- ✓ Cataluña
- ✓ Galicia
- ✓ La Rioja

- ✓ Navarra
- ✓ Islas Canarias
- ✓ Cataluña
- ✓ País Vasco
- ✓ Aragón
- ✓ Murcia

Material: una baraja de cartas, un juego de dominó, un colador, un abrelatas, un cucharón, un calendario, un reloj.

Instrucciones: disponga todo el material encima de la mesa y siga las siguientes indicaciones:

Denomine y comenten separadamente y con detalle las características de cada uno de los elementos (por ejemplo, una baraja de cartas es un juego de mesa, consta de 48 cartas distribuidas en 4 palos (...). Existen muchos juegos como la brisca, el remigio, el cinco-llo...).

Deje que manipule cada uno de los elementos mientras lo están comentando.

Agrupe los elementos en tres categorías comentando la relación entre los objetos: juegos de mesa: la baraja y el dominó; utensilios de cocina: el colador, el abrelatas y un cucharón; sistemas para medir el tiempo: el calendario y el reloj.

A continuación, pídale que observe todos los elementos y dígame: “Fíjese bien, que luego le pediré que los recuerde”.

Retire el material para que no pueda verlo.

Pregúntele:

✓ ¿Qué había en la mesa?

Puede ayudarle con preguntas como: ¿había algo para entretenerse?, ¿había algo que podemos encontrar en la cocina?...

Memoria

27

MEMORIA BIOGRÁFICA

Nivel de dificultad: medio-alto

Instrucciones: pídale que explique detalladamente algún acontecimiento personal reciente que sea significativo para él/ella.

Lined area for writing the response.

Instrucciones: pídale que responda a las siguientes cuestiones:

- ✓ ¿Cómo se llama el presidente del Gobierno del estado español?
- ✓ ¿Cómo se llama el presidente del Gobierno de su autonomía?
- ✓ ¿Cómo se llama el alcalde/alcaldesa de su pueblo o ciudad?
- ✓ ¿Cómo se llama el presidente de los EE.UU. de América?
- ✓ ¿Cómo se llama el presidente de Rusia?
- ✓ ¿Cómo se llama el presidente de Cuba?
- ✓ ¿Cómo se llaman los Reyes de España?
- ✓ ¿Cómo se llama el Príncipe de Mónaco?
- ✓ ¿Cómo se llama el Papa de Roma?
- ✓ Diga el nombre de un jugador de fútbol actual
- ✓ Diga el nombre de una cantante actual
- ✓ Diga el nombre de un escritor actual
- ✓ Diga el nombre de un pintor actual
- ✓ Diga el nombre de una actriz actual
- ✓ Diga el nombre de un político actual
- ✓ Diga el nombre de un arquitecto actual
- ✓ Diga el nombre de un torero actual
- ✓ Diga el nombre de un/a tenista actual

Memoria **29**

MEMORIA EPISÓDICA
Nivel de dificultad: alto

Instrucciones: explíquese que van a realizar un ejercicio de memoria. Pídale que lea con atención las siguientes palabras e intente recordarlas. A continuación tápelas y pídale que le diga qué palabras recuerda.

astro

techo

guitarra

campamento

cesto

perfume

cuerda

estrella

nudo

perdiz

saxofón

piedra

Memoria

30

MEMORIA EPISÓDICA

Nivel de dificultad: bajo-medio

Material: un lápiz, una vela, unas cerillas, un libro, una lata de atún, un bote de aceitunas, una pastilla de jabón, un anillo, un carrete de hilo, un dedal.

Instrucciones: disponga encima de la mesa solamente el lápiz, la vela, la lata de atún, la pastilla de jabón y el dedal, manteniendo oculto el resto del material. A continuación, siga las siguientes indicaciones:

Denomine y observe con detalle y comentando con él/ella las características de cada uno de los cinco elementos (qué es, para qué sirve, de qué material es...).

Deje que manipule cada uno de los elementos mientras los están comentando.

A continuación, pídale que observe los cinco elementos y dígame: “Fíjese bien, que luego le pediré que los recuerde”.

Retire el material para que no pueda verlo.

Espere unos segundos y a continuación disponga encima de la mesa los diez elementos que se indican en el apartado del material en el orden de aparición.

Pídale que observe atentamente todos los elementos y pregúntele:

- ✓ ¿Cuáles son los objetos de los que hemos estado hablando?
- ✓ O bien, de estos objetos, ¿recuerda cuáles había antes?

| | | |
|----------------|-----------|----------------------------|
| Memoria | 31 | MEMORIA SEMÁNTICA |
| | | Nivel de dificultad: medio |

Instrucciones: pídale que escriba cada uno de los siguientes lugares de interés natural en el continente donde se encuentran:

- | | | | |
|--------------------------|----------------|--------------------------|------------------------|
| Los Fiordos | Lago Victoria | Himalaya | Isla de Creta |
| Parque de Yellowstone | Presa de Asuán | Cataratas del Niágara | Tierra de Fuego |
| Selva Amazonas | Sierra Nevada | Fujiyama | Desierto del Sahara |
| Siberia | Atlas | Río Ganges | Los Alpes |

| | | | |
|---------------|----------------|-------------|---------------|
| África | América | Asia | Europa |
|---------------|----------------|-------------|---------------|

| | | | |
|--|--|--|--|
| | | | |
| | | | |
| | | | |
| | | | |
| | | | |

Instrucciones: explíquelo que van a realizar un ejercicio de memoria. A partir de los siguientes titulares aparecidos en la prensa, pídale que le explique sus experiencias personales, opiniones y qué recuerdo le trae cada uno de ellos:

- ✓ 1912. Se hunde el Titanic, el barco más grande del mundo
- ✓ 1920. Empieza a aplicarse en EE.UU. la ley seca
- ✓ 1926. Muere el gran seductor Rodolfo Valentino
- ✓ 1928. Flemming descubre la penicilina
- ✓ 1929. El crack del 29 marca la crisis económica mundial
- ✓ 1936. Se inicia la Guerra Civil española
- ✓ 1942. Estreno de la película *Casablanca*, con Humphrey Bogart
- ✓ 1946. La Vespa conquista el mercado
- ✓ 1947. El miura Islero mata a Manolete
- ✓ 1951. El sha de Persia y Soraya se casan
- ✓ 1958. Pelé, uno de los mejores futbolistas de todos los tiempos
- ✓ 1962. Trágico final de Marilyn Monroe
- ✓ 1968. Victoria del *La, la, la* de Massiel en el Festival de Eurovisión
- ✓ 1969. El sueño se hace realidad, el hombre pisa la luna
- ✓ 1971. *El Lute* se fuga del Penal de Puerto de Santa María, Cádiz
- ✓ 1975. Juan Carlos I sube al trono
- ✓ 1981. El príncipe Carlos de Inglaterra se casa con Lady Di

Memoria 33

MEMORIA SEMÁNTICA
Nivel de dificultad: bajo-medio

Instrucciones: explíquele que van a realizar un ejercicio relacionado con las estaciones del año, en el que deberá anotar toda la información que conozca referente a cada una de ellas (meses, clima, gastronomía, festividades, actividades que se realizan, refranes, indumentaria...).

| | |
|-----------|----------|
| Primavera | Verano |
| Otoño | Invierno |



Memoria

34

MEMORIA SEMÁNTICA

Nivel de dificultad: alto

Instrucciones: léale las siguientes afirmaciones una a una y pídale que le diga si son verdaderas o falsas.

- ✓ Japón está en el continente africano
- ✓ El boniato es un tubérculo
- ✓ La samba es un baile argentino
- ✓ El queroseno es un combustible que se utiliza en aviación
- ✓ Cervantes escribió *El Lazarillo de Tormes*
- ✓ El pentágono tiene seis lados
- ✓ El lagarto es un animal de sangre fría
- ✓ La tuba es un instrumento de cuerda
- ✓ Los helechos se reproducen por esporas
- ✓ Los hermanos Grimm eran músicos
- ✓ Don Quijote fue un personaje histórico
- ✓ El río Poo está en Asia
- ✓ Las arañas tienen ocho patas
- ✓ Los Andes están en América del Sur
- ✓ El río Guadalquivir pasa por Avilés
- ✓ Las bombillas se compran en la ferretería
- ✓ La rinitis es una enfermedad de los ojos
- ✓ La cítara es un instrumento musical

Memoria 35

MEMORIA EPISÓDICA
Nivel de dificultad: alto

Instrucciones: explíquelo que van a realizar un ejercicio de memoria. Pídale que observe con atención las siguientes imágenes e intente recordarlas. A continuación tápelas y pídale que le diga qué imágenes recuerda.



PRAXIAS Y GNOSIAS

Praxias 1

UTILIZACIÓN DE OBJETOS
Nivel de dificultad: bajo-medio

Instrucciones: pídale que observe la siguiente lista de teléfonos y:

Pilar López: 026 771 020

Marta Rodríguez: 023 784 431

Felipe Guzmán: 026 883 490

Teresa Cuevas: 025 501 211

Javier Beltrán: 029 985 643

Piedad Gómez: 026 945 212



- ✓ Llame a Javier Beltrán
- ✓ Llame a Pilar López
- ✓ Llame a Felipe Guzmán

- ✓ Llame a Teresa Cuevas
- ✓ Llame a Marta Rodríguez
- ✓ Llame a Piedad Gómez

Praxias 2

GESTUALES
Nivel de dificultad: medio

Instrucciones: pídale que realice mediante mímica las siguientes acciones:

- ✓ Póngase crema en la cara
- ✓ Póngase un collar y unos pendientes
- ✓ Corte un trozo de carne
- ✓ Monde una naranja
- ✓ Atornille un tornillo
- ✓ Acune a un bebé
- ✓ Tienda una camisa
- ✓ Hágase el nudo de la corbata
- ✓ Utilice una calculadora
- ✓ Monte en bicicleta
- ✓ Abra un candado
- ✓ Suba una persiana
- ✓ Dele la vuelta a una tortilla
- ✓ Unte una tostada

- ✓ Póngase un guante
- ✓ Abra una botella y sirva dos copas
- ✓ Lávese el pelo
- ✓ Maquillarse/afeitarse
- ✓ Plante unas semillas
- ✓ Pare un taxi
- ✓ Ponga un imperdible
- ✓ Doble unos calcetines
- ✓ Abra una lata
- ✓ Lave un trapo a mano
- ✓ Haga una hoguera
- ✓ Hinche un globo
- ✓ Siegue el trigo
- ✓ Ordeñe una vaca

Praxias**3**

UTILIZACIÓN DE OBJETOS

Nivel de dificultad: bajo

Material: una caja, un trozo de papel de regalo, un pañuelo grande, una venda, una gamuza, unas gafas, un lazo, un zapato con cordones, unos calcetines, un cinturón, un papel, un sobre, una baraja de cartas, un ovillo de lana, aguja e hilo, dos vasos con agua, un plato hondo, una cuchara, tijeras, un papel con un círculo dibujado.

Instrucciones: lea las siguientes órdenes una a una y proporcione el material necesario para realizar las siguientes acciones. Lea con voz clara asegurándose de que la persona está atenta a sus indicaciones.

- ✓ Limpie las gafas
- ✓ Haga un lazo
- ✓ Póngase el cinturón
- ✓ Enhebre la aguja
- ✓ Devane un ovillo de lana
- ✓ Recorte el círculo del papel
- ✓ Baraje las cartas
- ✓ Ponga el cordón a los zapatos y haga la lazada
- ✓ Abra la botella
- ✓ Anúdese un pañuelo a la cabeza
- ✓ Doble los calcetines
- ✓ Vierta el agua de un vaso a otro
- ✓ Ponga 3 cucharadas de agua en el plato
- ✓ Póngase la venda en la pierna
- ✓ Doble el papel y métalo dentro del sobre
- ✓ Envuelva la caja

Praxias

4

PRAXIA CONSTRUCTIVA

Nivel de dificultad: medio

Instrucciones: léale detenidamente las siguientes órdenes, asegurándose de que la persona está atenta a las indicaciones.

✓ Dibuje un círculo. A la derecha del círculo dibuje un triángulo.

✓ Dibuje un cuadrado. A su derecha dibuje un círculo y a su izquierda un rectángulo.

✓ Dibuje un rectángulo. Dentro del rectángulo dibuje un triángulo y debajo dibuje un rombo.

Praxias **5**

PRAXIA CONSTRUCTIVA
Nivel de dificultad: medio-alto

Instrucciones: pídale que dibuje:

| | |
|--------------|---------------|
| Unas gafas | Un árbol |
| Un pez | Una camisa |
| Una estrella | Una bicicleta |

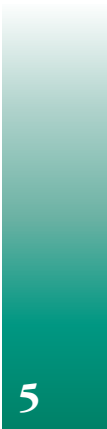

Praxias

6

PRAXIA CONSTRUCTIVA
Nivel de dificultad: bajo-medio

Instrucciones: pídale que copie los siguientes dibujos en el recuadro de al lado:

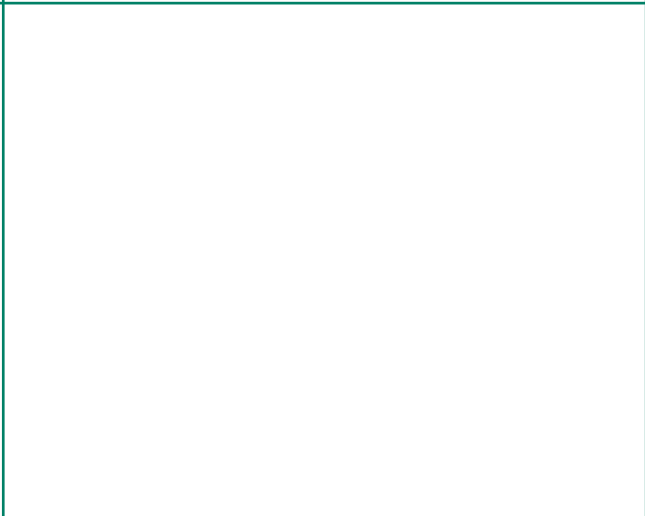
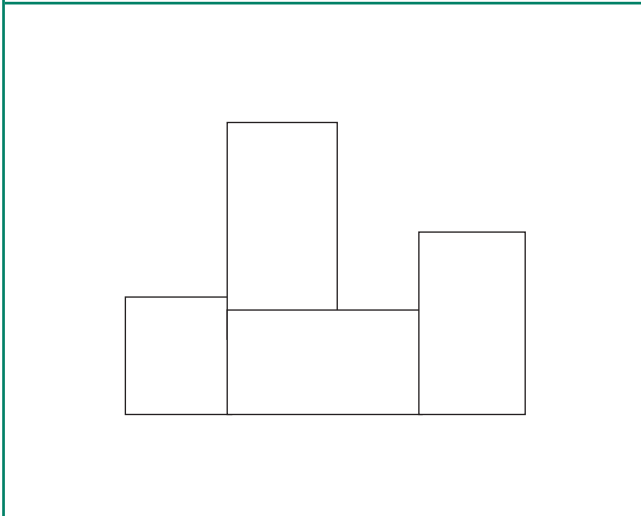
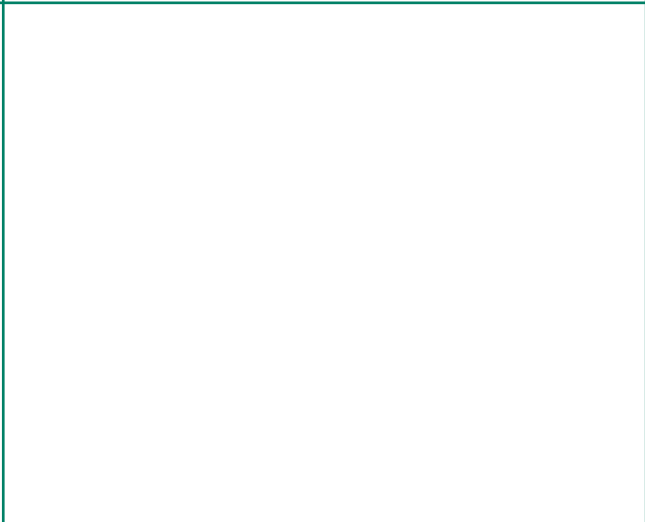
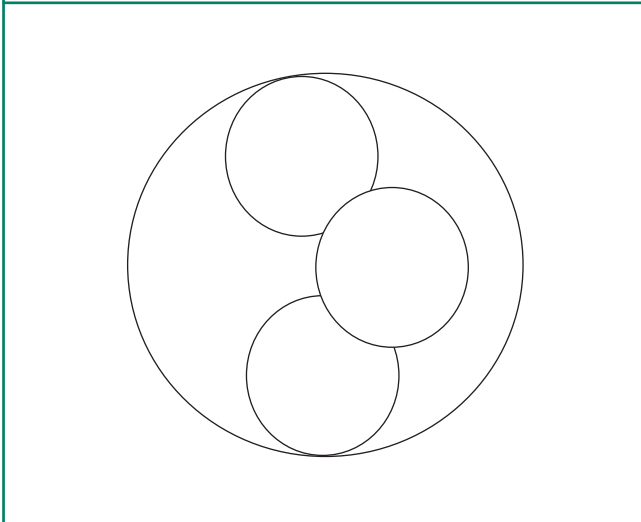
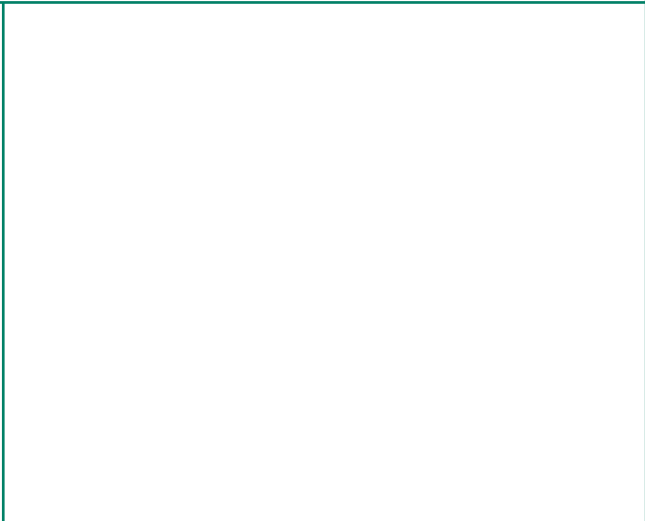
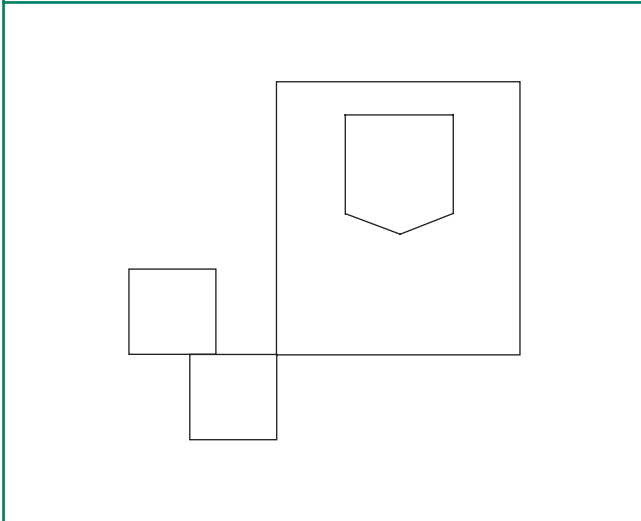

6

Praxias

7

PRAXIA CONSTRUCTIVA
Nivel de dificultad: alto

Material: folleto de supermercado, pegamento.

Instrucciones: recorte las imágenes de tres productos del folleto y péguelos en el recuadro de la izquierda. Pídale que los reproduzca en el recuadro de al lado:

Pegue aquí una imagen

Pegue aquí una imagen

Pegue aquí una imagen

| | | |
|----------------|----------|---------------------------|
| Praxias | 8 | PRAXIA CONSTRUCTIVA |
| | | Nivel de dificultad: alto |

Material: una lámpara, un frutero con frutas variadas.

Instrucciones: pídale que observe atentamente cada uno de los elementos y los dibuje en el recuadro.

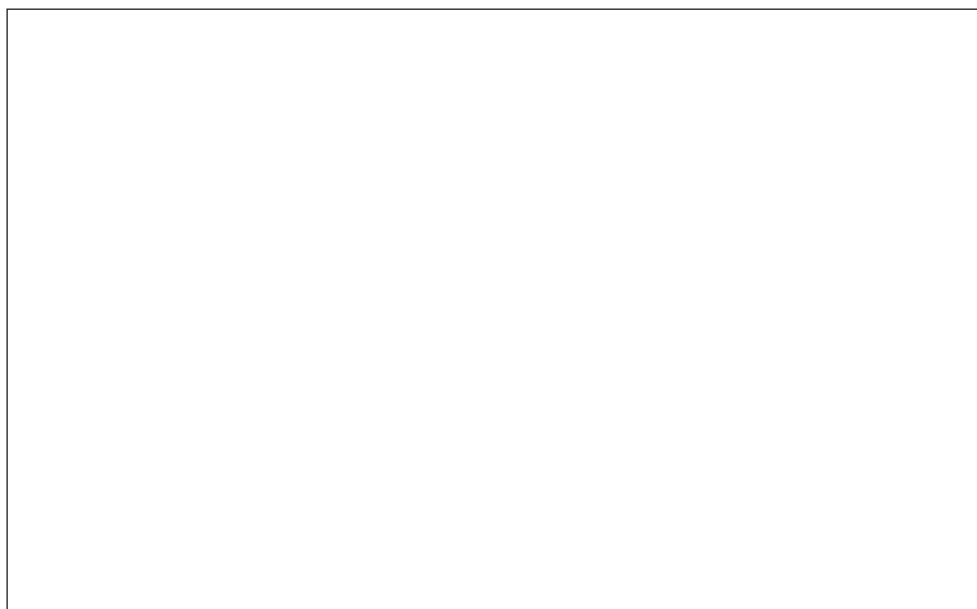
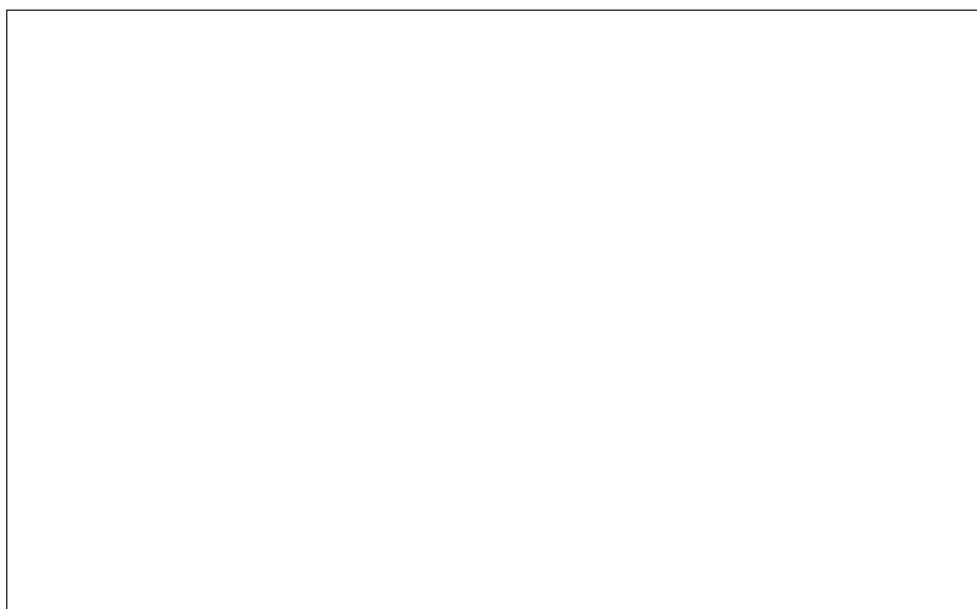

Praxias

9

PRAXIA CONSTRUCTIVA

Nivel de dificultad: medio

Instrucciones: léale detenidamente las siguientes órdenes, asegurándose de que la persona está atenta a las indicaciones.

- ✓ Dibuje un cuadrado. A su izquierda dibuje un círculo. A la derecha del cuadrado dibuje un triángulo.

- ✓ Dibuje un círculo. Dentro del círculo dibuje un triángulo. A la derecha del círculo dibuje un rectángulo.

- ✓ Dibuje un rectángulo. Arriba del rectángulo dibuje un triángulo. Dentro del rectángulo dibuje un círculo.

Praxias 10

GESTUALES
 Nivel de dificultad: alto

Instrucciones: pídale que realice mediante mímica acciones propias de cada uno de los siguientes oficios.

Pídale que represente mediante mímica las siguientes expresiones.

Profesiones

- ✓ Carpintero
- ✓ Cocinero
- ✓ Florista
- ✓ Telefonista
- ✓ Ganadero
- ✓ Enfermero
- ✓ Albañil
- ✓ Secretario
- ✓ Joyero
- ✓ Peluquero
- ✓ Mecánico
- ✓ Pintor
- ✓ Guitarrista
- ✓ Transportista
- ✓ Pescador
- ✓ Barrendero
- ✓ Modista
- ✓ Camarero

Expresiones

- ✓ Reír
- ✓ Asustarse
- ✓ Enfadarse
- ✓ Preocuparse
- ✓ Estar feliz
- ✓ Sorprenderse
- ✓ Llorar
- ✓ Estar cansado
- ✓ Estar triste
- ✓ Despedirse
- ✓ Esconderse
- ✓ Recriminar
- ✓ Saludar
- ✓ Acariciar
- ✓ Consolar
- ✓ Enfurecerse
- ✓ Felicitar
- ✓ Disimular

Praxias 11

PRACTO-GNOSIAS
Nivel de dificultad: medio

Instrucciones: léale detenidamente las siguientes órdenes asegurándose de que la persona está atenta a las indicaciones.

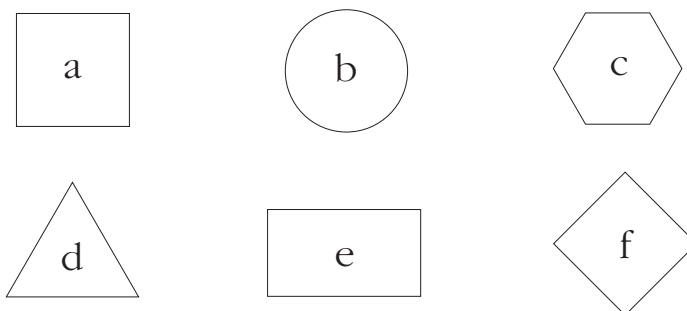

- ✓ Dibuje las figuras **d** y **f**:
- ✓ Dibuje las figuras **a**, **c** y **e**:
- ✓ Dibuje la figura **b** dentro de la figura **e**:
- ✓ Dibuje la figura **f** y a su derecha la figura **a**:
- ✓ Dibuje la figura **c**, a su izquierda la figura **f** y dentro de la **f**, la **d**:

Praxias 12

PRAXIA CONSTRUCTIVA
Nivel de dificultad: medio

Instrucciones: pídale que realice un dibujo relacionado con el siguiente tema: la ciudad.

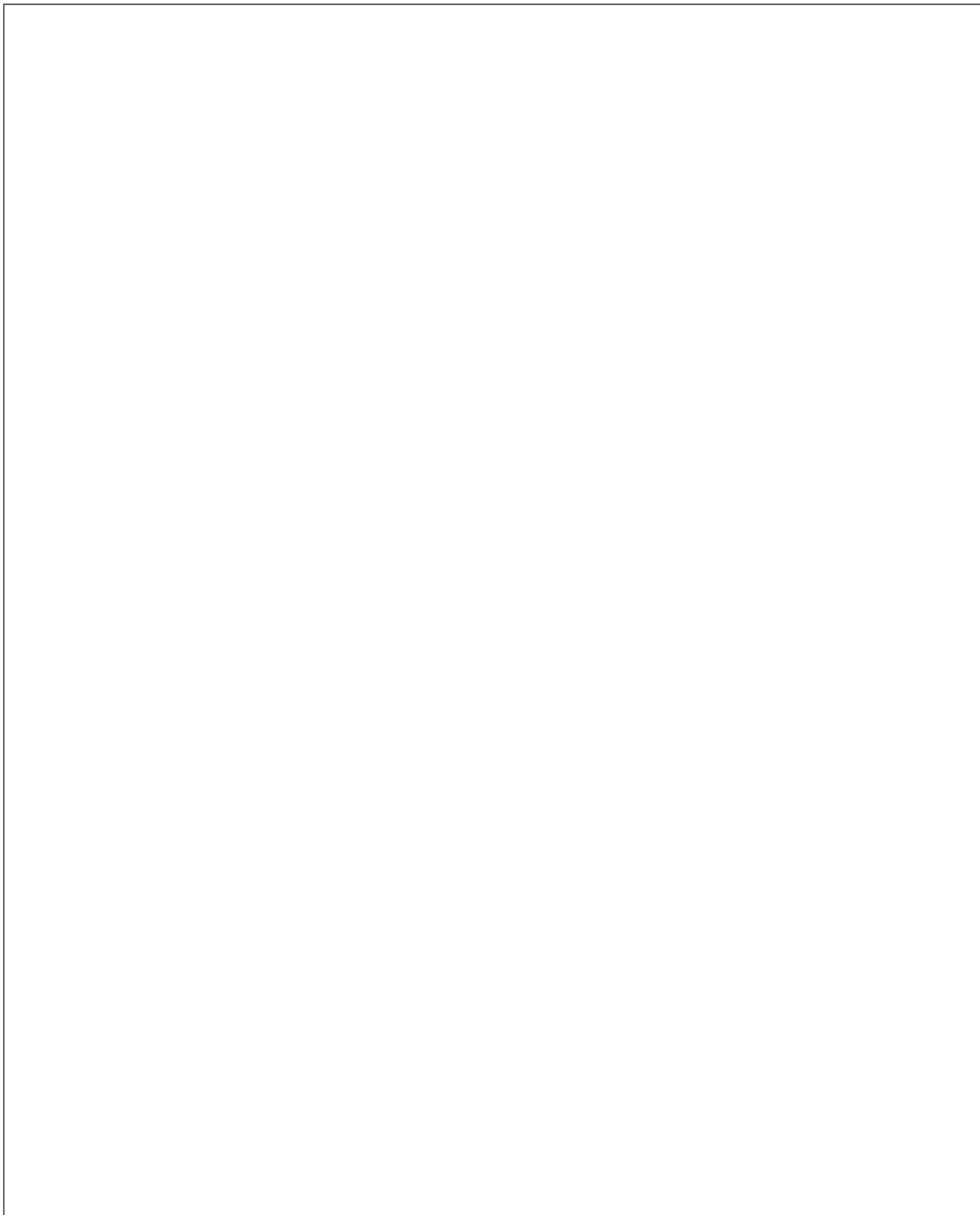

Instrucciones: propuesta de posibles actividades para realizar.

- ✓ Coser y/o hacer punto (hacer un dobladillo, coser un botón, zurcir, hacer un tapete...)
- ✓ Poner la mesa (poner el mantel, poner los cubiertos, la jarra de agua...)
- ✓ Hacer una macedonia (pelar las frutas, trocearlas, hacer zumo...)
- ✓ Cuidar las plantas (regarlas, podarlas, abonarlas...)
- ✓ Hacer un bizcocho (batir los huevos, mezclar los ingredientes, remover la masa...)
- ✓ Hacer la colada (lavar las prendas, tender, doblar la ropa, planchar...)
- ✓ Cuidar de un animal de compañía (limpiarlo, pasearlo, alimentarlo...)
- ✓ Hacer pequeños arreglos en el hogar (cambiar una bombilla, colgar un cuadro, apretar un tornillo...)
- ✓ Hacer la limpieza del hogar (quitar el polvo, barrer, fregar, limpiar los cristales...)

Praxias 14

PRAXIA CONSTRUCTIVA
Nivel de dificultad: alto

Instrucciones: pídale que copie los siguientes dibujos en el recuadro de al lado:

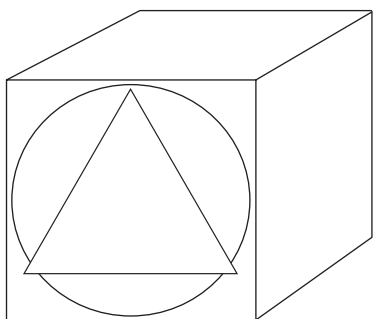
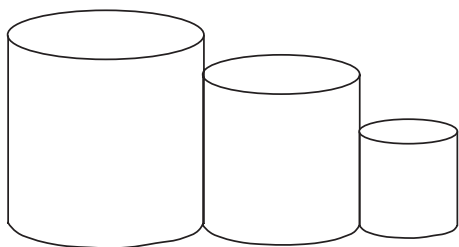
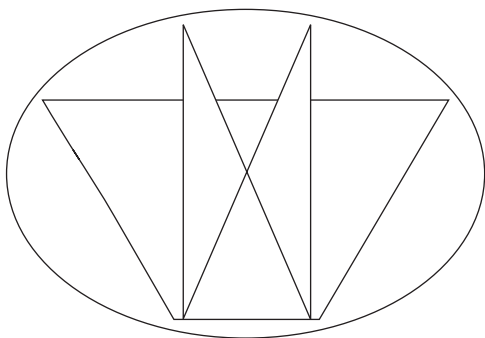

Praxias 15

PRACTO-GNOSIAS
Nivel de dificultad: medio

Instrucciones: pídale que complete los dibujos de la derecha para que sean igual al modelo (de la izquierda):

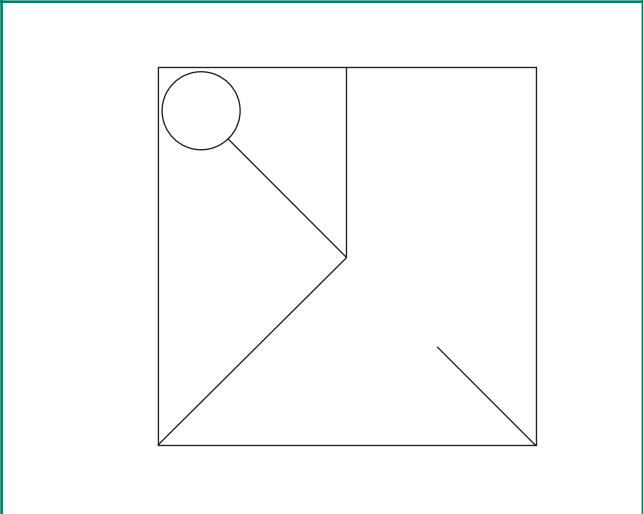
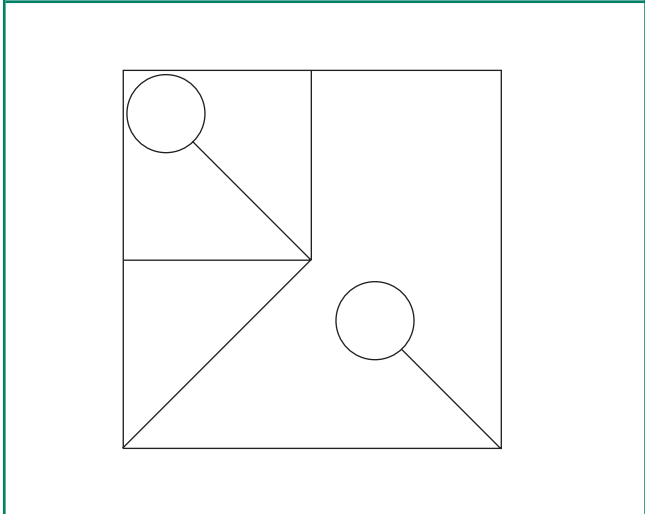
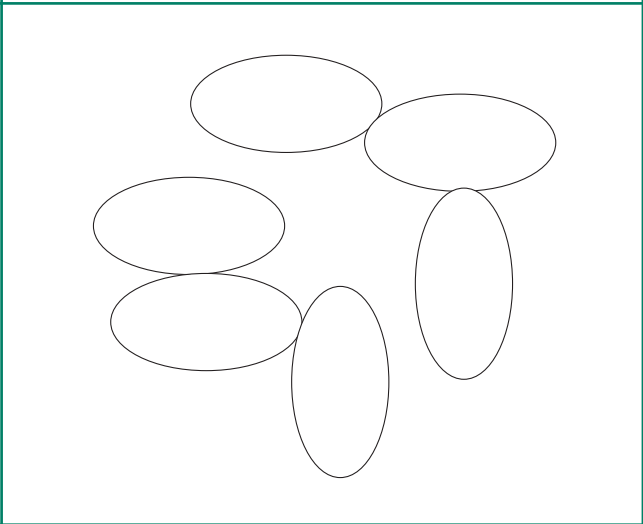
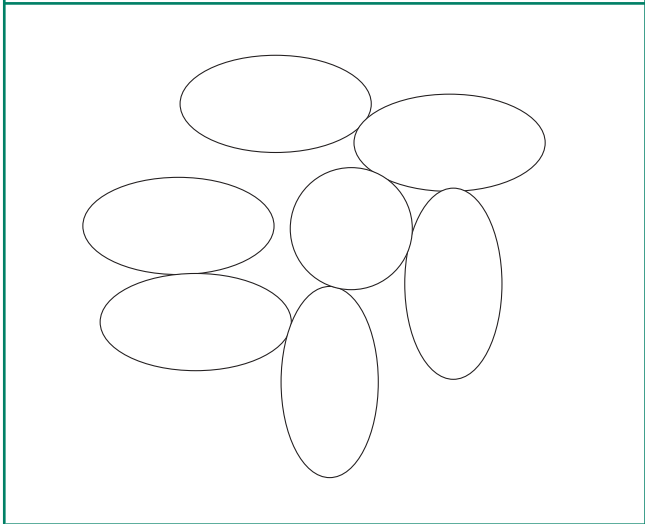
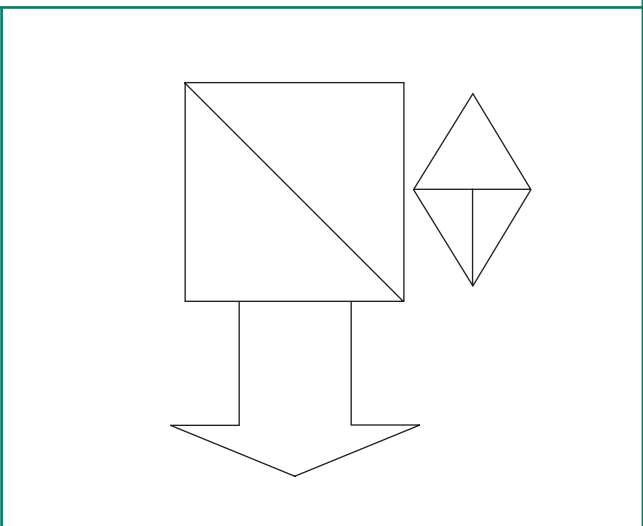
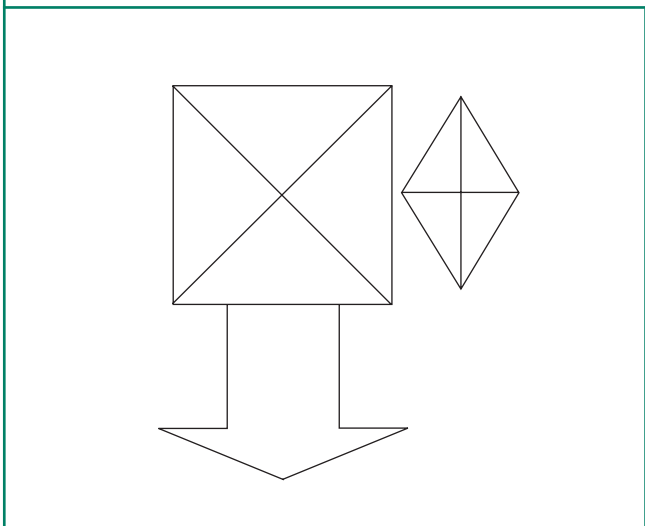

Praxias 16

PRACTO-GNOSIAS
Nivel de dificultad: alto

Instrucciones: pídale que complete las siguientes figuras:

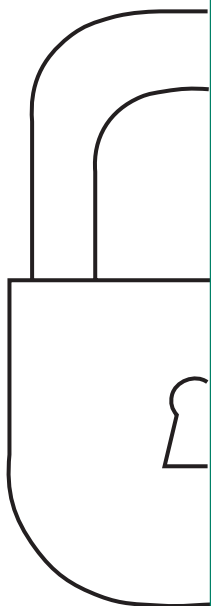
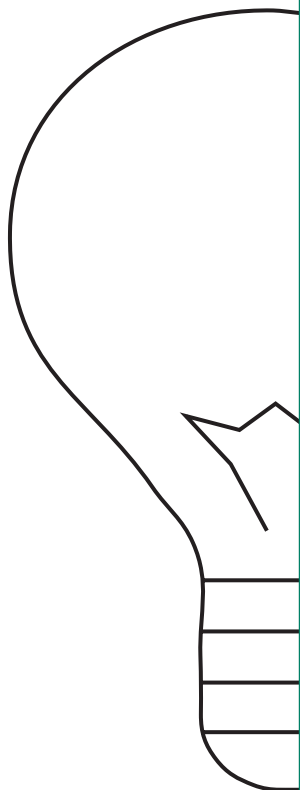

Praxias 17

PRACTO-GNOSIAS
Nivel de dificultad: medio

Instrucciones: pídale que complete los dibujos de la derecha para que sean igual al modelo (de la izquierda):

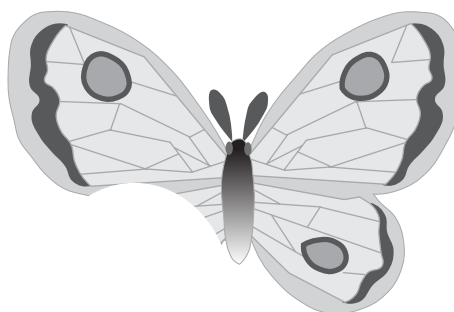
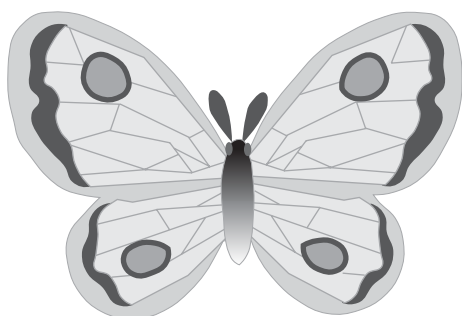
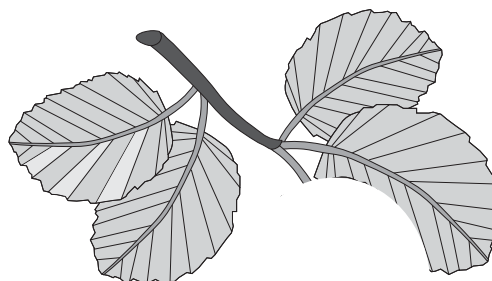
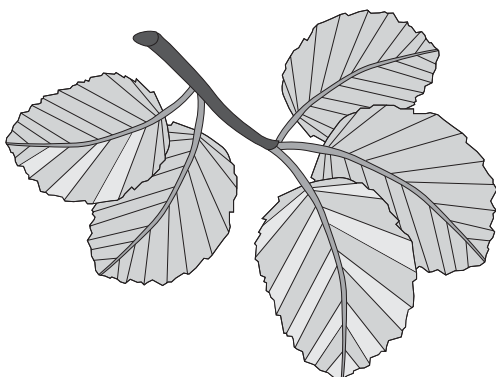
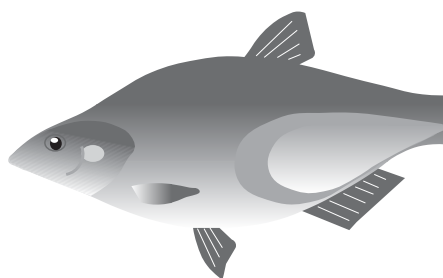
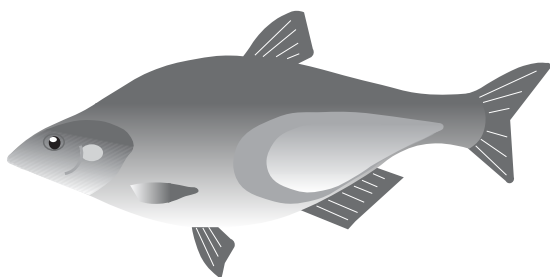

Praxias 18

PRACTO-GNOSIAS
Nivel de dificultad: medio-alto

Instrucciones: pídale que copie los dibujos:

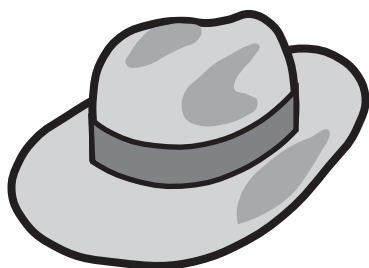

Gnosias 1

PRACTO-GNOSIAS
Nivel de dificultad: bajo-medio

Material: lápices de color: verde, azul, rojo, amarillo, marrón.

Instrucciones: pídale que observe las figuras de la siguiente lámina y las coloree siguiendo las indicaciones:

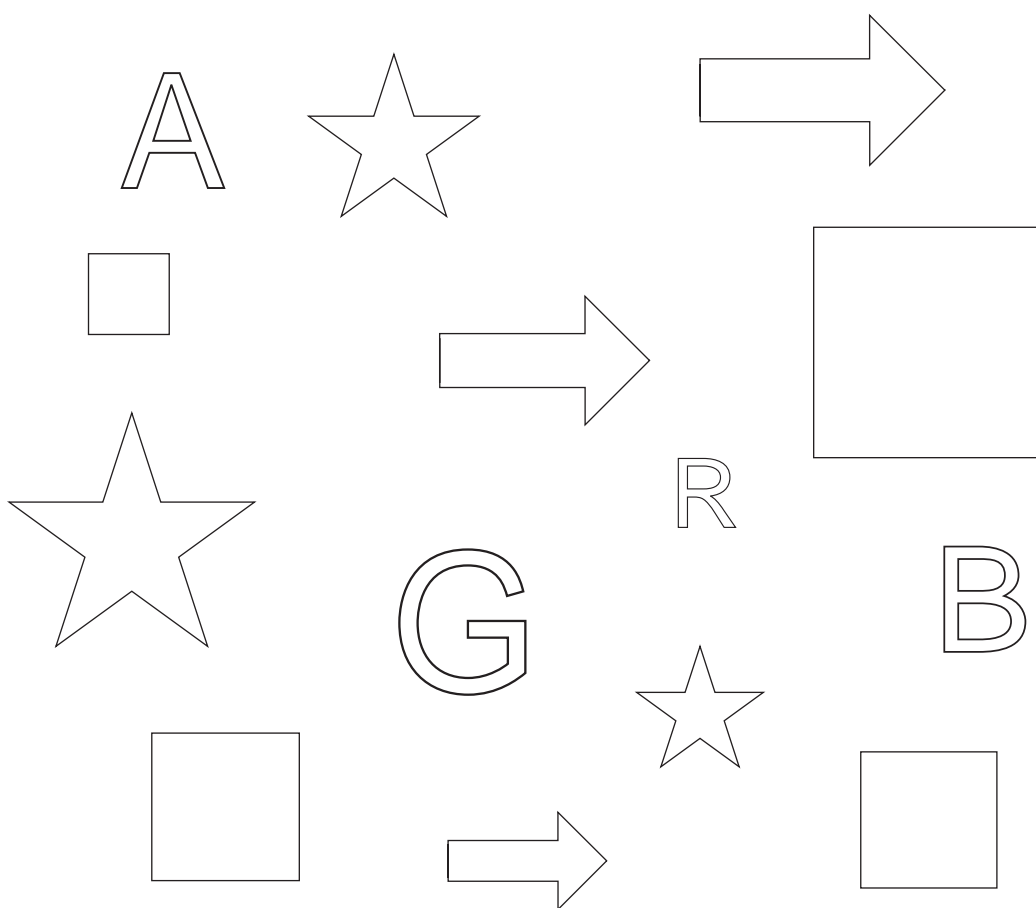

- ✓ Pinte de color verde la flecha más pequeña
- ✓ Pinte de color azul el cuadrado más grande
- ✓ Pinte de color amarillo la letra más grande
- ✓ Pinte de color rojo el cuadrado más pequeño
- ✓ Pinte de color marrón la estrella más grande
- ✓ Pinte de color azul la estrella más pequeña

Gnosias

2

RECONOCIMIENTO VISUAL
Nivel de dificultad: medio

Instrucciones: pídale que localice en el mapa la situación de las siguientes ciudades:

- ✓ Madrid
- ✓ Barcelona
- ✓ Cádiz
- ✓ Pontevedra
- ✓ San Sebastián
- ✓ Cáceres
- ✓ Alicante
- ✓ Zaragoza
- ✓ León

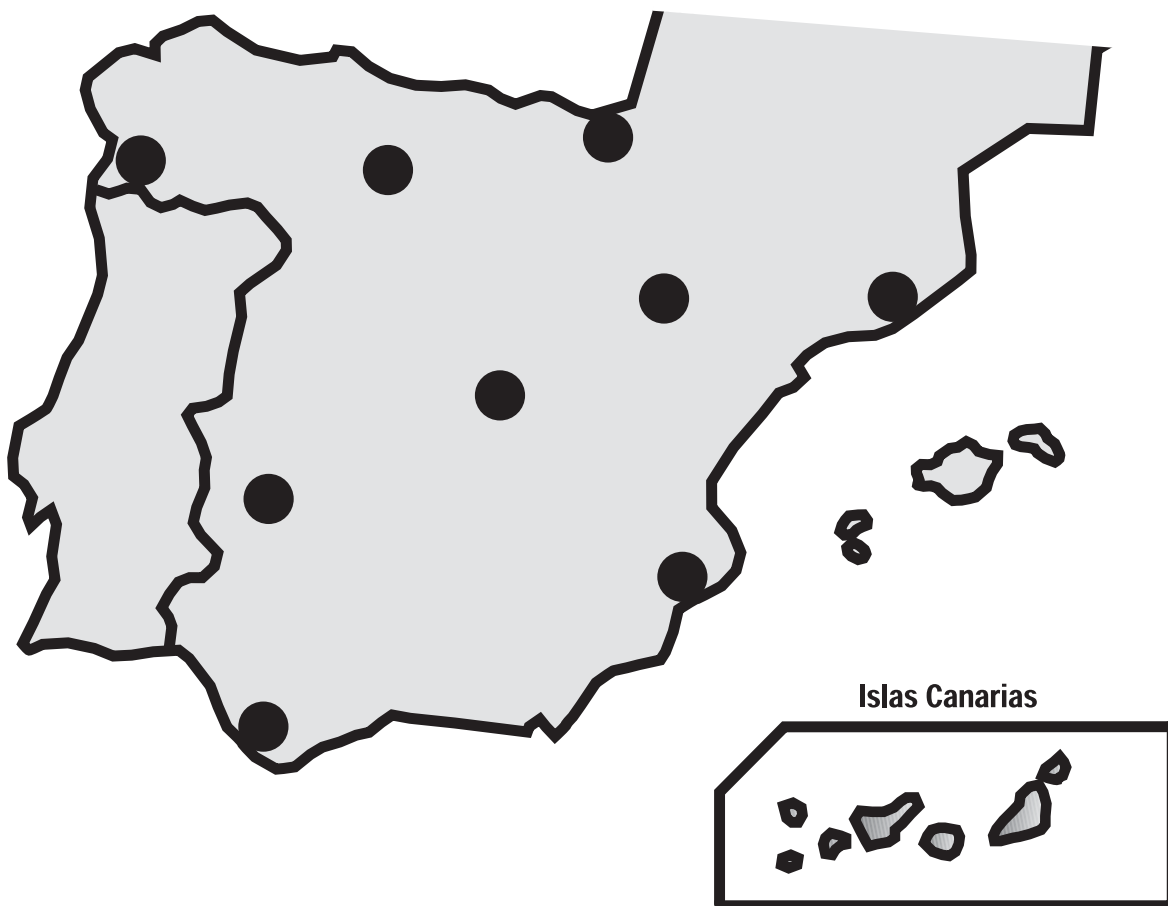

Gnosias

3

RECONOCIMIENTO VISUAL

Nivel de dificultad: medio

Instrucciones: pídale que escriba el nombre o significado de las siguientes señales de tráfico.

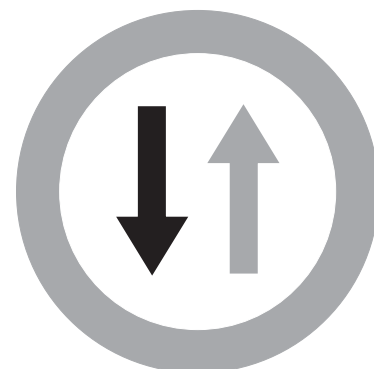

Gnosias

4

RECONOCIMIENTO VISUAL

Nivel de dificultad: alto

Instrucciones: explíquelo que van a realizar un ejercicio en el que deberá reconocer algunos elementos que se han fotografiado desde distintas perspectivas. Pídale que observe detenidamente la siguiente lámina y señale: el coche, la silla, el libro, un elefante, un banco.



4

Gnosias**5**

RECONOCIMIENTO AUDITIVO

Nivel de dificultad: medio

Material: un reloj, una silla, varias monedas, un *spray* o aerosol, una caja de cerillas, una nuez, un cascanueces, un cepillo de zapatos, un zapato, un vaso con agua y otro vacío, un caramelo, un almirez o mortero, un palillo o ramita.

Instrucciones: explíquelo que van a realizar un ejercicio de reconocimiento de sonidos, que habrá ruidos más fuertes y otros más suaves. Explíquelo que usted se situará a su espalda para realizar los sonidos y que no debe girarse. Debe adivinar a qué pertenece el sonido que oye. Realice las acciones una a una y avísele cada vez.

- ✓ Acérquele un reloj al oído
- ✓ Chasquee los dedos
- ✓ Arrastre una silla
- ✓ Mueva varias monedas juntas en una mano
- ✓ Repiquetee suavemente con las uñas en la mesa
- ✓ Agite una caja de cerillas
- ✓ Pulverice un *spray*
- ✓ Silbe
- ✓ Encienda una cerilla
- ✓ Cepille un zapato
- ✓ Utilice un almirez o mortero
- ✓ Vierta líquido de un vaso a otro
- ✓ Sople
- ✓ Desenvuelva un caramelo
- ✓ Casque una nuez
- ✓ Parta un palillo o ramita

Gnosias

6

RECONOCIMIENTO TÁCTIL

Nivel de dificultad: alto

Material: una esponja suave, un estropajo áspero, lima de uñas, un espejo de mano, una goma elástica, un cordón de zapato, una rebanada de pan de molde y una rebanada de pan tostado (biscote), azúcar, harina, cuencos.

Instrucciones: proporcione el material por debajo de una mesa, para su manipulación, asegurándose de que no lo ve y formule las siguientes preguntas.

Proporcione: la esponja y el estropajo

- ✓ ¿Cuál de los dos es rugoso?
- ✓ ¿Puede decirme lo que es?

Proporcione: la goma elástica y el cordón

- ✓ ¿Cuál de los dos es elástico?
- ✓ ¿Puede decirme lo que es?

Proporcione: la lima de uñas y el espejo de mano

- ✓ ¿Cuál de los dos es más liso?
- ✓ ¿Puede decirme lo que es?

Proporcione: un cuenco con azúcar y otro con harina

- ✓ ¿Puede decirme qué dos ingredientes hay?
- ✓ ¿Cuál es más granuloso?

Proporcione: el pan de molde y el tostado

- ✓ ¿Puede decirme lo que es?
- ✓ ¿Qué diferencia hay entre los dos?

Gnosias

7

RECONOCIMIENTO VISUAL

Nivel de dificultad: medio

Material: una naranja, un plátano, una zanahoria, un limón, un tomate maduro, una manzana roja, un calabacín.

Instrucciones: disponga el material encima de la mesa de manera que sea perceptible y pídale que:

- ✓ Señale el alimento de color naranja que no es redondo
- ✓ Señale el alimento que es amarillo y no es alargado
- ✓ Señale el alimento que es una fruta de color rojo
- ✓ Señale el alimento que es un cítrico y es de color amarillo
- ✓ Señale el alimento de color naranja que no es una fruta
- ✓ Señale el alimento de color rojo que no es una fruta
- ✓ Señale los dos alimentos que son cítricos
- ✓ Separe los alimentos de forma alargada
- ✓ Separe las frutas de las verduras
- ✓ Señale el alimento de forma alargada que no es de color naranja ni amarillo
- ✓ Señale el alimento que no es ni rojo ni naranja ni amarillo

Gnosias

8

RECONOCIMIENTO VISUAL Y ESPACIAL

Nivel de dificultad: bajo-medio

Instrucciones: pídale que observe atentamente el siguiente plano y localice: la plaza Mayor, la calle de los rosales, la calle Quevedo, el mercado municipal, la calle de San Agustín y el ayuntamiento.

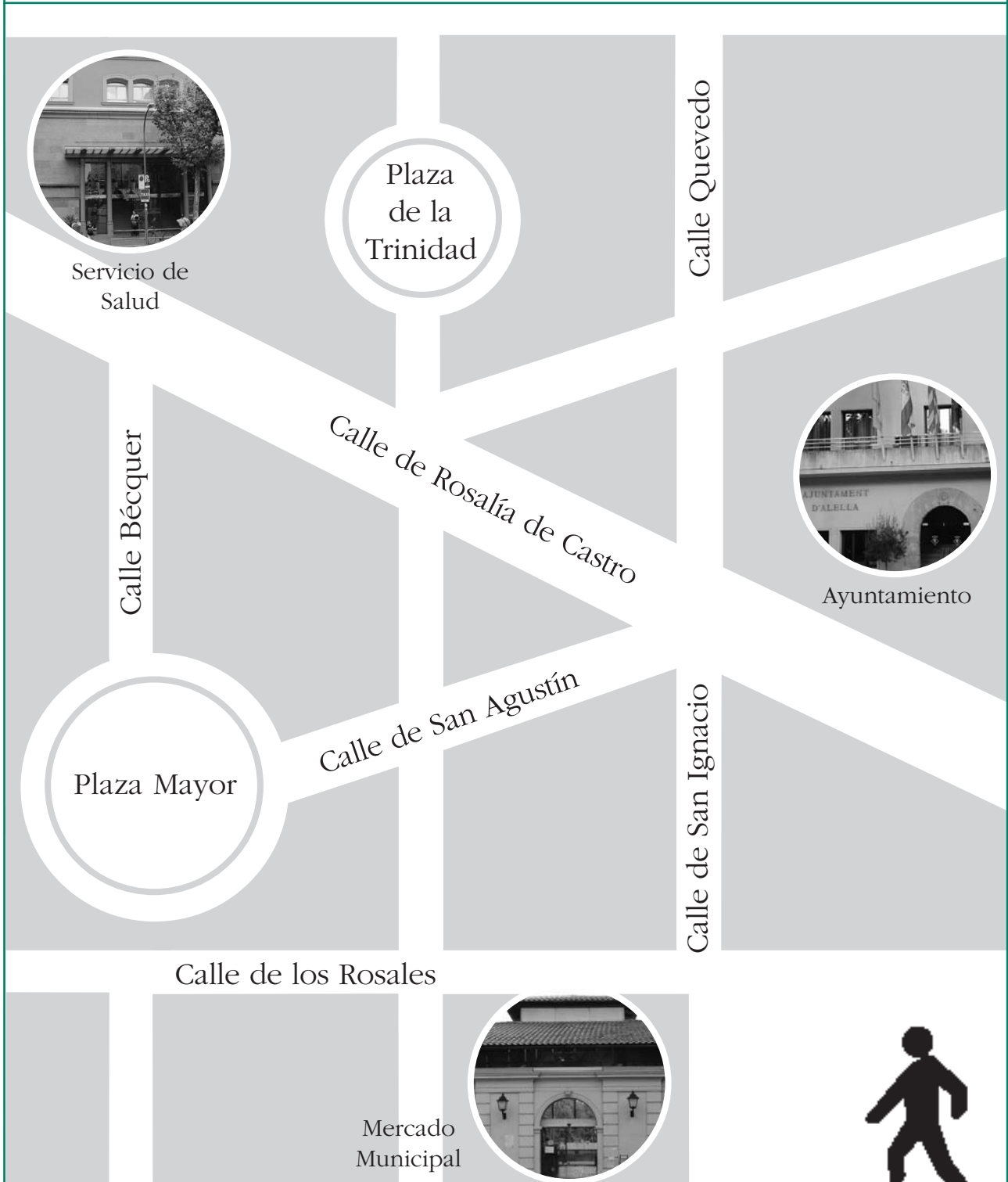

8

Gnosias 9

RECONOCIMIENTO VISUAL
Nivel de dificultad: bajo

Instrucciones: pídale que observe atentamente la siguiente imagen y localice los siguientes elementos:

Las botellas, los vasos, las personas que están en la barra, las mesas, los taburetes.



Gnosias

10

RECONOCIMIENTO VISUAL Y COMPRENSIÓN

Nivel de dificultad: bajo-medio

Material: una caja de lápices de colores o rotuladores (mínimo 24).

Instrucciones: disponga los lápices de colores encima de la mesa y pídale que:

- ✓ Le dé o señale un lápiz de color rojo y uno de color amarillo
- ✓ Le dé o señale un lápiz de color gris y uno de color violeta
- ✓ Le dé un lápiz de color claro y otro de color oscuro
- ✓ Le dé un lápiz de color vivo y otro de color apagado
- ✓ Agrupe todos los lápices de color marrón y amarillo
- ✓ Agrupe todos los lápices de color azul y verde
- ✓ Le dé un lápiz del color del fuego
- ✓ Le dé un lápiz del color de la nieve
- ✓ Le dé dos lápices del color de la madera
- ✓ Le dé tres lápices del color del mar
- ✓ Le dé los lápices del color del cemento y la hierba
- ✓ Le dé los lápices del color de las luces de los semáforos
- ✓ Agrupe todos los lápices menos los verdes y los marrones
- ✓ Agrupe todos los lápices menos los lilas o violetas y amarillos

Gnosias 11

RECONOCIMIENTO VISUAL
Nivel de dificultad: medio

Instrucciones: pídale que escriba el nombre o significado de los siguientes símbolos:

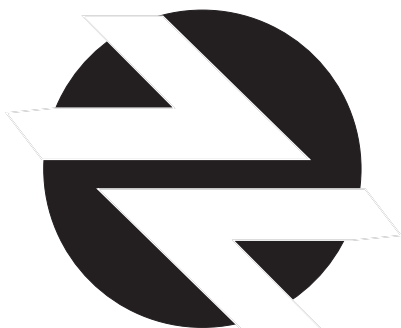
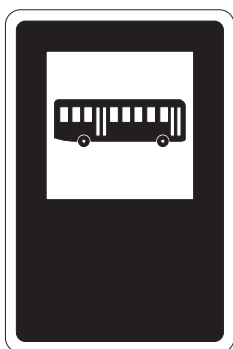

Gnosias 12

PRACTO-GNOSIAS
 Nivel de dificultad: medio

Instrucciones: pídale que reproduzca el modelo de la izquierda en la cuadrícula de la derecha.

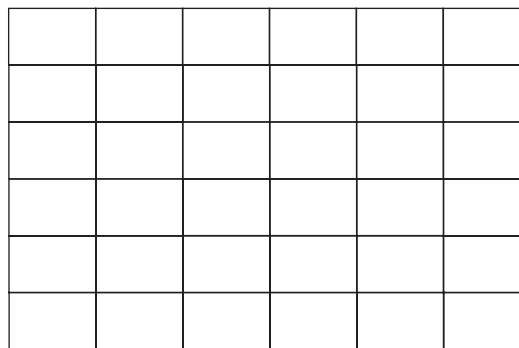
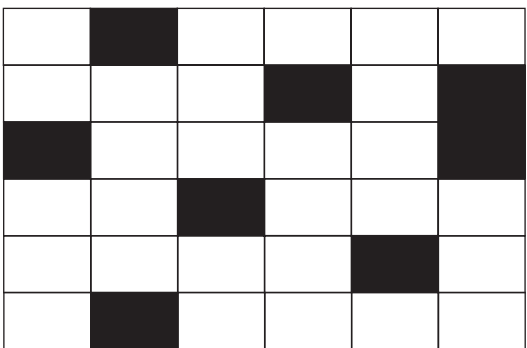
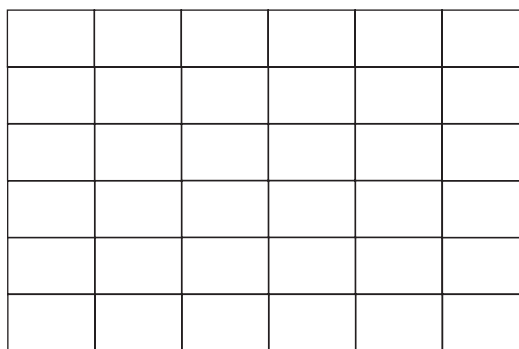
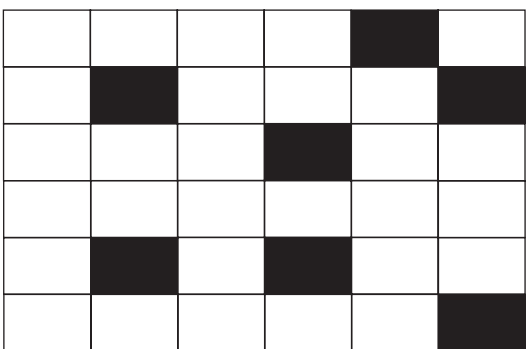
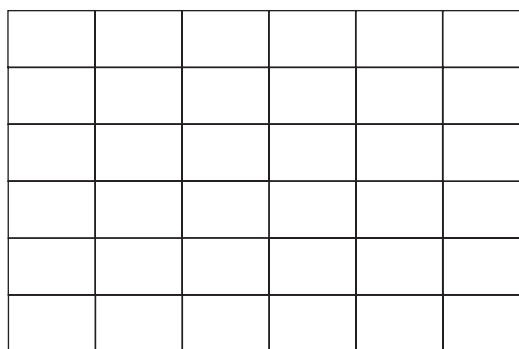
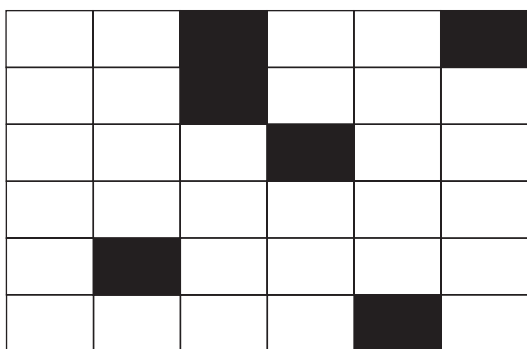

Gnosias 13

RECONOCIMIENTO VISUAL Y ESPACIAL
 Nivel de dificultad: medio

Instrucciones: pídale que observe con atención el siguiente recuadro y le indique mediante los conceptos arriba, abajo, a la izquierda y a la derecha, dónde se encuentran situados los siguientes elementos:



- ✓ ¿En qué parte del recuadro está el cesto?
- ✓ ¿En qué parte del recuadro está la barca y el carro?
- ✓ ¿Y el sombrero?
- ✓ ¿En qué parte del recuadro está el animal?
- ✓ ¿Cuántos elementos hay en la parte de arriba? (tanto a la derecha como a la izquierda)
- ✓ ¿Y en la parte de abajo a la derecha?

Gnosias

14

RECONOCIMIENTO TÁCTIL

Nivel de dificultad: medio

Material: un portarretratos pequeño, un dado, una piedra pequeña, un carrete de hilo, un pincel, un caramelo, unas pinzas de las cejas, un calcetín, una lupa.

Instrucciones: introduzca todo el material dentro de una bolsa de tela (para el pan...) para que él/ella pueda manipularlo, asegurándose de que no lo ve y pídale que:

- ✓ Coja uno solo de los objetos de la bolsa

- ✓ ¿Qué forma tiene?

- ✓ ¿Qué tacto tiene?

- ✓ ¿Es blando o duro?

- ✓ ¿Podría decirme de qué material es?

- ✓ ¿Puede decirme qué es lo que tiene en sus manos?

- ✓ ¿Puede decirme para qué sirve?

- ✓ Formule las mismas preguntas para cada uno de los objetos de la bolsa

Instrucciones: pídale que tache todas las letras “p” y las “m” del siguiente texto:

Principado de Mónaco, 19 de abril de 1956. La boda del año despierta pasiones en la prensa del corazón por la vinculación que supone una boda entre un noble europeo y una estrella de Hollywood.

Más de 1.200 personalidades de 25 países están invitadas a la boda. Tras la ceremonia, la flamante pareja se deja ver ante la población, fascinada por el encanto y el atractivo de la novia. El monarca Rainiero III había conocido un año antes a la actriz, que pasará a llamarse princesa Gracia Patricia, durante el rodaje de la película *Atrapa a un ladrón*. Ese mismo año la bella actriz recibió un Oscar por su interpretación en *The Country Girl*.

Gnosias 16

RECONOCIMIENTO VISUAL
 Nivel de dificultad: bajo-medio

Instrucciones: pídale que observe las siguientes figuras y que señale aquella que es del mismo tamaño al modelo situado en la parte izquierda de la hoja:

| | |
|---|---|
|  |    |
|  |    |
|  |    |
|  |    |
|  |    |

Gnosias

17

RECONOCIMIENTO OLFATIVO

Nivel de dificultad: medio

Material: colonia, suavizante, hierbas aromáticas (menta, perejil, orégano, manzanilla), café, cacao, naranja, limón, cebolla, ajo, queso.

Instrucciones: explíquelo que van a realizar un ejercicio de reconocimiento de distintos olores. Dígale que tendrá que hacerlo con los ojos cerrados.

Acérquele el queso para que pueda olerlo y pregúntele:

✓ ¿Puede decirme qué es?

Acérquele el suavizante y pregúntele:

✓ ¿Este olor le resulta agradable?

✓ ¿Puede decirme qué es?

Acérquele la naranja y el limón y pregúntele:

✓ ¿Puede decirme qué son?

Acérquele la cebolla y el ajo para que pueda olerlos y pregúntele:

✓ ¿Puede decirme qué son?

Acérquele dos hierbas aromáticas y pregúntele:

✓ ¿Estos olores le resultan agradables?

✓ ¿Puede decirme qué son?

Acérquele el café y el cacao y pregúntele:

✓ ¿Puede decirme qué son?

Acérquele la colonia y pregúntele:

✓ ¿Puede decirme qué es?

Gnosias 18

RECONOCIMIENTO VISUAL
Nivel de dificultad: medio

Instrucciones: pídale que observe atentamente las siguientes fotografías y señale la persona a la que se refiere cada una de las descripciones. Las indicaciones pueden ser leídas por él/ella o bien puede proponerle el ejercicio de forma oral:



- ✓ Inés lleva gafas y tiene el pelo largo
- ✓ Rosa tiene el pelo corto y lleva un pañuelo al cuello
- ✓ Margarita no usa gafas y lleva pendientes
- ✓ Carmen usa gafas, tiene el pelo corto y lleva un collar

Gnosias 19

PRACTO-GNOSIAS
Nivel de dificultad: medio

Instrucciones: pídale que observe atentamente cada reloj y señale la hora que se le indica, o bien escriba la hora que marca.

Las diez y media

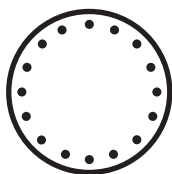

Las ocho y diez

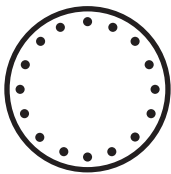

Las cuatro en punto

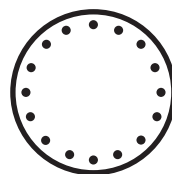

Las tres y veinticinco

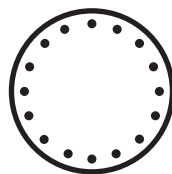

Las doce y cuarto

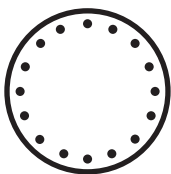

Las seis y cuarenta

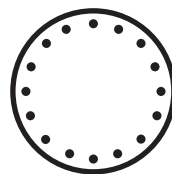

.....

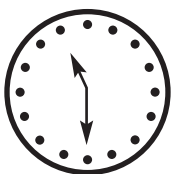

.....



.....

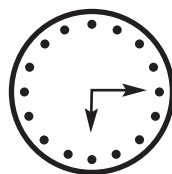

.....



.....

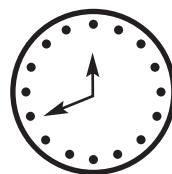

.....

Gnosias 20

PRACTO-GNOSIAS
 Nivel de dificultad: alto

Material: una caja de lápices de colores.

Instrucciones: explíquelo que van a realizar un ejercicio en el que deberá colorear las banderas siguiendo las indicaciones:

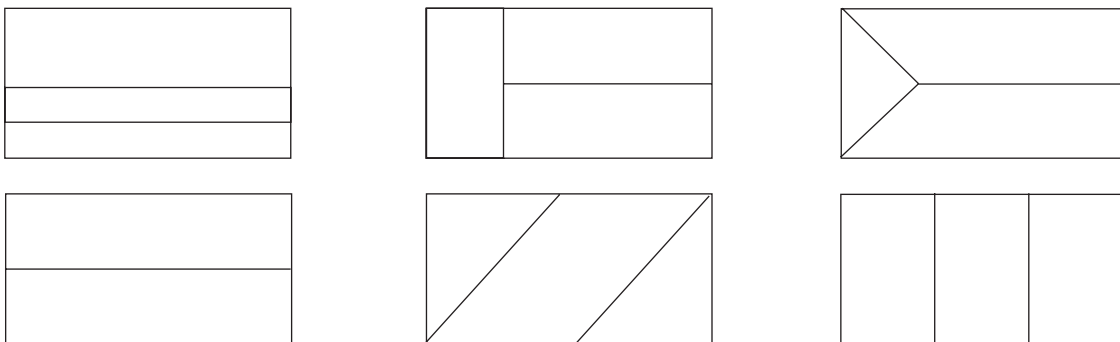







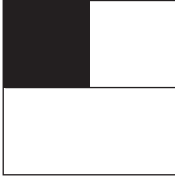
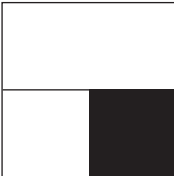
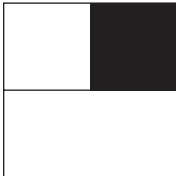
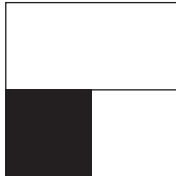

- ✓ Localice la bandera que tiene una sola franja vertical:
 Coloree la franja vertical de color verde. Coloree la franja horizontal superior de color amarillo. Coloree la franja horizontal inferior de color rojo.
- ✓ Localice la bandera que tiene tres franjas horizontales:
 Coloree la franja más ancha de color amarillo. Coloree la franja de en medio de color azul. Coloree la franja inferior de color rojo.
- ✓ Localice la bandera que tiene dos franjas horizontales:
 Coloree la franja superior de color rojo.
- ✓ Localice la bandera que tiene tres franjas verticales:
 Coloree la franja de la izquierda de color azul. Coloree la franja de la derecha de color rojo.
- ✓ Localice la bandera que tiene un triángulo en la izquierda y dos franjas horizontales en la derecha. Coloree el triángulo de color azul. Coloree la franja inferior de color rojo.
- ✓ Localice la bandera que tiene una franja en diagonal.
 Coloree la franja de color amarillo. Coloree la parte izquierda de color verde. Coloree la parte derecha de color rojo.

Gnosias 21

RECONOCIMIENTO VISUAL Y ESPACIAL
 Nivel de dificultad: alto

Instrucciones: pídale que observe las siguientes figuras y que señale aquella que correspondería al modelo (situado en la parte izquierda de la hoja) si hubiéramos realizado un giro hacia la derecha.

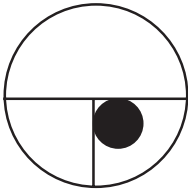
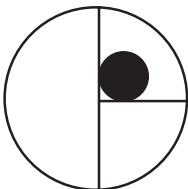
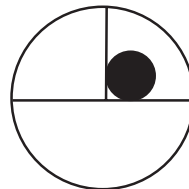
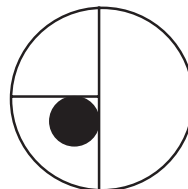
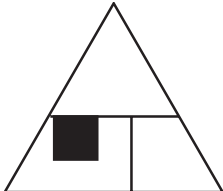
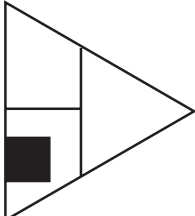
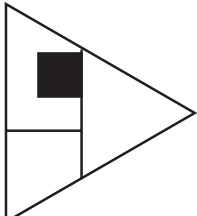
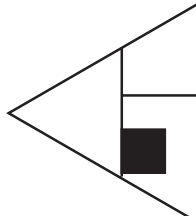
| | |
|---|--|
|  |    |
|  |    |
|  |    |
|  |    |
|  |    |

Gnosias 22

RECONOCIMIENTO VISUAL-ATENCIÓN
 Nivel de dificultad: medio-alto

Instrucciones: pídale que observe atentamente las siguientes figuras y marque las que son iguales a las de la parte superior (modelo).

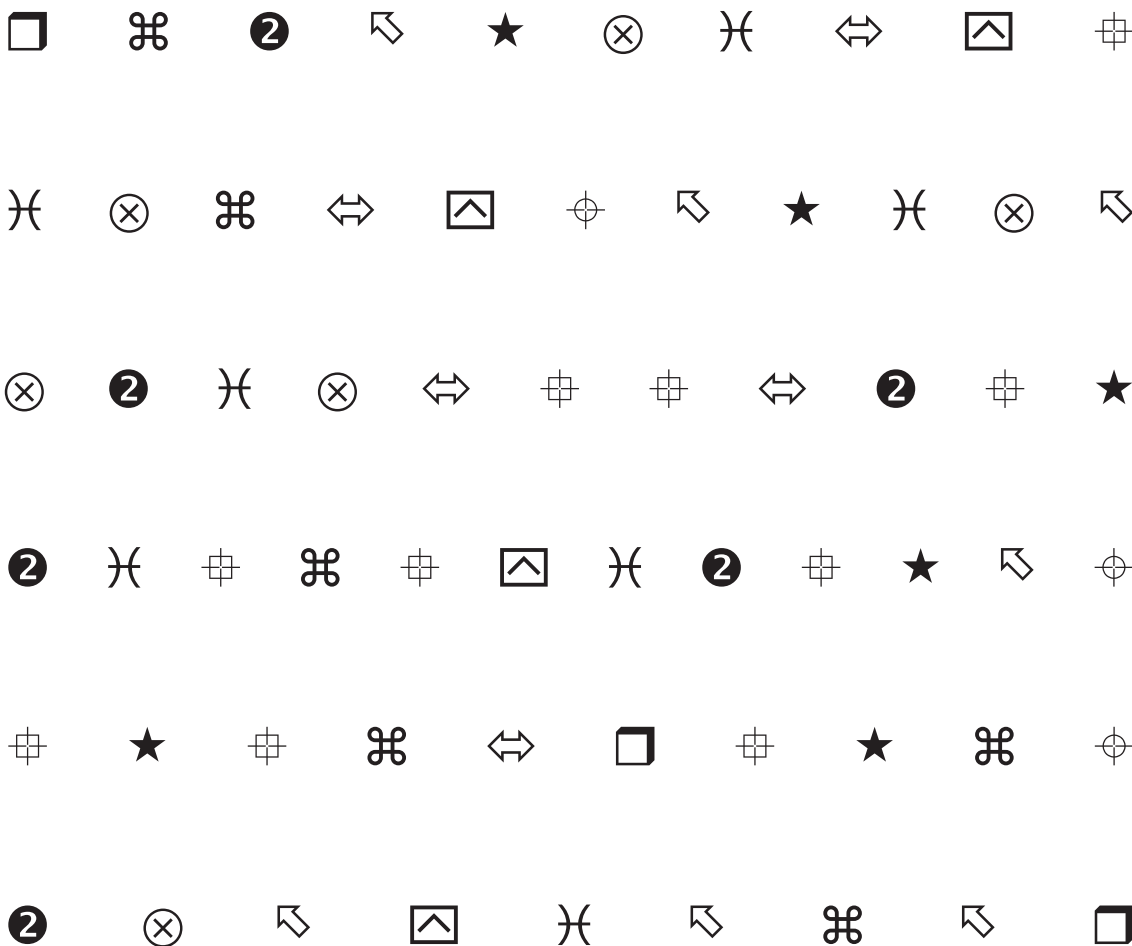
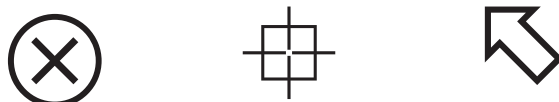

LENGUAIE

Lenguaje**1**

COMPRESIÓN

Nivel de dificultad: medio-alto

Material: una fotografía, un monedero, un botón grande, una moneda, una hoja de papel, una carpeta, unas tijeras.

Instrucciones: lea las siguientes órdenes con voz clara asegurándose de que la persona está atenta a sus indicaciones. Disponga todos los elementos a la vista y recolóquelos después de cada orden. La segunda parte del ejercicio requiere cierto grado de movilidad.

- ✓ Coja la fotografía y dele la vuelta
- ✓ Coja las tijeras con la mano derecha y las gafas con la mano izquierda
- ✓ Introduzca el botón y la moneda en el monedero
- ✓ Introduzca la fotografía y la hoja de papel dentro de la carpeta
- ✓ Coja el botón con la mano derecha y póngaselo en el bolsillo
- ✓ Coja la carpeta después de la moneda
- ✓ Ponga la hoja de papel dentro del monedero
- ✓ Ponga el monedero encima de la carpeta y el botón encima del monedero
- ✓ Toque primero la mesa y después la silla
- ✓ Diríjase a la ventana, vuelva a la silla y toque la fotografía
- ✓ Diríjase a la puerta y ábrala dos veces
- ✓ Diríjase a la ventana, luego a la puerta y vuelva a la silla
- ✓ Tóquese la rodilla, la cabeza y el hombro
- ✓ Póngase de pie, con la mano izquierda tóquese la cabeza y póngase las manos en la cintura
- ✓ Golpee dos veces en la mesa y aplauda tres veces
- ✓ Muestre la palma de la mano derecha, cierre el puño izquierdo y cierre los ojos

| | | |
|-----------------|----------|----------------------------|
| Lenguaje | 2 | COMPRESIÓN |
| | | Nivel de dificultad: medio |

Instrucciones: un periódico o revista.

Instrucciones: explíquelo que van a realizar un ejercicio acerca de una noticia de actualidad en el que él/ella deberá dar su opinión personal. Pídale que:

Pegue aquí la noticia

- ✓ Escoja una noticia que le interese (puede ayudarle en la elección)
- ✓ Lea la noticia más de una vez
- ✓ Coméntenla detalladamente (si es de ámbito local, estatal, internacional...; noticia de sociedad, de política, de deporte...)
- ✓ Pídale que exprese su opinión personal acerca de la noticia elegida
- ✓ Puede realizar este mismo ejercicio con otras noticias

Lenguaje 3

VOCABULARIO Y LÉXICO
Nivel de dificultad: medio

Instrucciones: pídale que escriba la palabra que tenga el mismo significado (sinónima a) que:

✓ Alegre

✓ Extraño

✓ Bonito

✓ Rico

✓ Amor

✓ Hablar

✓ Dichoso

✓ Curar

✓ Melodía

✓ Vehículo

✓ Desastre

✓ Hurto

✓ Sacar

✓ Hogar

✓ Cubrir

✓ Claro

✓ Liso

✓ Rápido

✓ Costoso

✓ Sabio

✓ Rojo

✓ Igual

✓ Atrevido

✓ Antiguo

✓ Infancia

✓ Comer

✓ Huésped

✓ Orar

✓ Desvestir

✓ Inicio

| | | |
|-----------------|----------|----------------------------|
| Lenguaje | 4 | FLUENCIA VERBAL |
| | | Nivel de dificultad: medio |

Instrucciones: pídale que escriba ocho nombres de:

| | | |
|---------------------|----------------------|------------------------|
| Animales domésticos | Animales salvajes | Instrumentos musicales |
| Deportes | Medios de transporte | Árboles |

Lenguaje 5

FLUENCIA VERBAL
Nivel de dificultad: medio

Instrucciones: pídale que escriba cuál es el nombre del profesional que se dedica a:

- ✓ Redactar noticias
- ✓ Interpretar canciones
- ✓ Proyectar edificios
- ✓ Poner inyecciones
- ✓ Llevar mercancías de un sitio a otro
- ✓ Llevar las maletas a la habitación
- ✓ Arreglar enchufes
- ✓ Servir alimentos a las mesas
- ✓ Hacer recados
- ✓ Atender llamadas telefónicas
- ✓ Ayudar al cocinero/a
- ✓ Cortar el pelo a los caballeros
- ✓ Conducir aviones
- ✓ Hacer reír a los niños
- ✓ Curar a los animales
- ✓ Trabajar la plata
- ✓ Disecar animales
- ✓ Graduar la vista
- ✓ Estudiar civilizaciones antiguas
- ✓ Diagnosticar enfermedades

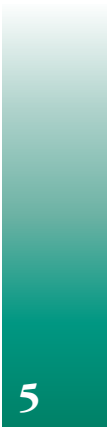

Lenguaje 6

LENGUAJE AUTOMÁTICO
Nivel de dificultad: bajo-medio

Instrucciones: pídale que complete las siguientes frases hechas:

- ✓ Pagar justos por
- ✓ Hacer leña
- ✓ Ser un pájaro de mal
- ✓ Curarse en
- ✓ Ser más agarrado que un
- ✓ Contigo
- ✓ Tener mucha tierra en la
- ✓ El tiempo es
- ✓ Buscar una aguja
- ✓ Andar como Pedro por su
- ✓ El saber
- ✓ Cada loco
- ✓ Todos los caminos
- ✓ Echa la ley
- ✓ Marcarse un
- ✓ Favor con favor
- ✓ Correr ríos de
- ✓ Estar más contento que unas

Lenguaje 7

VOCABULARIO
Nivel de dificultad: medio

Instrucciones: pídale que diga el nombre de tres ingredientes que puedan utilizarse para la elaboración de:

✓ Una paella

✓ Una ensalada

✓ Una tarta

✓ Una menestra

✓ Unas croquetas

✓ Un sofrito

✓ Un gazpacho

✓ Una macedonia

✓ Un potaje

✓ Un estofado

✓ Un flan

✓ Una zarzuela

Lenguaje

8

FLUENCIA VERBAL
Nivel de dificultad: bajo-medio

Instrucciones: pídale que escriba ocho palabras que empiecen por las letras:

| | | |
|-------------------------------|------------------------------|------------------------------|
| <p>Me Mecedora</p> | <p>So Sofrito</p> | <p>Ca Camello</p> |
| <p>Bl Blanco</p> | <p>Pl Playa</p> | <p>Tr Trigo</p> |

Lenguaje 9

VOCABULARIO Y LÉXICO
Nivel de dificultad: medio

Instrucciones: pídale que complete las siguientes frases:

- ✓ Isabel ha ido al porque su hija ha roto aguas
- ✓ Marisa ha macarrones gratinados
- ✓ El reloj las doce en punto
- ✓ Javier se ha fracturado el brazo y le han puesto una
- ✓ Teresa fue a la peluquería a el pelo
- ✓ césped del jardín
- ✓ Cristina las llaves en casa
- ✓ Jesús ha regalado un de compromiso a Patricia
- ✓ Charo atendió la de teléfono
- ✓ Utilicé la para orientarme en la montaña
- ✓ Marina no se puso para protegerse del sol
- ✓ Eduardo ordeñó a las en el
- ✓ Buscaré el de teléfono en las amarillas
- ✓ José y Laura se irán de viaje de a
- ✓ Llamaré al para que me arregle el
- ✓ Con la receta del he ido a la
- ✓ Francisco taló un con la eléctrica
- ✓ Por de Semana Santa iremos a
- ✓ Un temporal de rompió los

Instrucciones: pídale que lea detenidamente las siguientes frases:

- ✓ Mi cuñado Pepe es muy dicharachero
- ✓ El jueves acabaré el tratamiento con el antibiótico
- ✓ Pintaremos de color salmón la habitación de matrimonio
- ✓ Compraré macetas nuevas para la terraza
- ✓ Julia estudia en la Facultad de Medicina
- ✓ Escuchamos las noticias de Radio Nacional
- ✓ Me han recetado medicación para la infección de oído
- ✓ Han empleado a mi sobrina de cajera en el supermercado
- ✓ El aparcacoches del hotel es un chico muy agradable
- ✓ Mi nieto irá de excursión al Mulhacén
- ✓ La campaña presidencial del candidato socialista fue muy intensa
- ✓ La semana que viene le daremos el aguinaldo a nuestros nietos
- ✓ Repartieron pasquines de la movilización en la boca del metro
- ✓ Encalaremos la fachada de la casita de la playa
- ✓ El repartidor de periódicos me trajo el suplemento dominical
- ✓ El presidente de la nación iba en un coche blindado con tres guardaespaldas

Lenguaje 11

COMPRENSIÓN/VOCABULARIO Y LÉXICO
Nivel de dificultad: bajo-medio

Instrucciones: pídale que relacione mediante flechas las siguientes parejas de palabras:

✓ Arena

✓ Agua

✓ Árbol

✓ Palmera

✓ Cerdo

✓ Cereal

✓ Carbón

✓ Sobre

✓ Ramo

✓ Armario

✓ Vía

✓ Calzador

✓ Ostra

✓ Capullo

✓ Bizcocho

✓ Reloj

✓ Pelo

✓ Tío

✓ Madera

✓ Jamón

✓ Hielo

✓ Piedra

✓ Trigo

✓ Dátil

✓ Flor

✓ Zapato

✓ Sello

✓ Negro

✓ Tren

✓ Percha

✓ Sobrino

✓ Manecilla

✓ Rulo

✓ Mariposa

✓ Perla

✓ Harina

Lenguaje 12

VOCABULARIO Y LÉXICO
Nivel de dificultad: bajo-medio

Instrucciones: pídale que escriba para qué sirve:

✓ Una nevera:

.....

✓ Un interruptor:

.....

✓ Un candado:

.....

✓ Un pincel:

.....

✓ Un semáforo:

.....

✓ Un biberón:

.....

✓ Una carretilla:

.....

✓ Un toldo:

.....

✓ Un teléfono:

.....

Lenguaje 13

LENGUAJE AUTOMÁTICO
Nivel de dificultad: bajo

Instrucciones: pídale que complete los siguientes refranes:

- ✓ A buen entendedor
- ✓ El que pega primero
- ✓ A Dios rogando
- ✓ A grandes males
- ✓ En el país de los ciegos
- ✓ Coser y cantar
- ✓ El que siembra tormentas
- ✓ Cría fama
- ✓ Cuando veas las barbas de tu vecino cortar
- ✓ A palabras necias
- ✓ Por mucho pan
- ✓ A perro flaco
- ✓ A río revuelto
- ✓ Gallo que no canta
- ✓ Genio y figura
- ✓ El que mucho abarca
- ✓ De noche
- ✓ El gato y el ratón

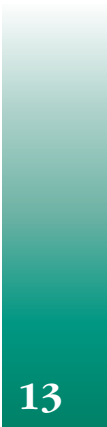

Lenguaje 14

FLUENCIA VERBAL
Nivel de dificultad: alto

Instrucciones: pídale que forme tantas palabras como se le ocurran utilizando las letras de las siguientes palabras:

CONTABILIDAD

Diablo
.....
.....

PENSAMIENTO

Tiempo
.....
.....

BICARBONATO

Cartón
.....
.....

Lenguaje 15

VOCABULARIO Y LÉXICO
Nivel de dificultad: bajo

Instrucciones: pídale que escriba en la línea punteada el nombre del objeto definido en las siguientes frases:

- ✓ Mueble sin respaldo que sirve para sentarse
- ✓ Pieza resistente para proteger la cabeza
- ✓ Recipiente donde se cultivan plantas y flores
- ✓ Aparato para subir personas de un piso a otro
- ✓ Pieza plana para trazar líneas rectas
- ✓ Pieza para tapar el orificio de una botella
- ✓ Armario pequeño con medicamentos
- ✓ Instrumento óptico para ver a larga distancia
- ✓ Instrumento para trazar circunferencias
- ✓ Insignia de tela con los colores de una nación
- ✓ Cabellera postiza
- ✓ Instrumento de madera para hacer encajes
- ✓ Institución o lugar dedicado a la enseñanza
- ✓ Electrodoméstico que sirve para triturar alimentos

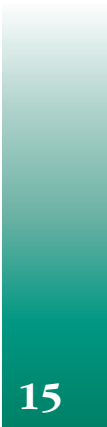

Lenguaje 16

VOCABULARIO Y LÉXICO
 Nivel de dificultad: bajo

Instrucciones: pídale que escriba cada una de las siguientes profesiones en la categoría con la que esté más relacionada.

| | | | |
|------------------|---------------------|-----------|---------------|
| Redactor | Relaciones públicas | Operario | Anestesista |
| Torero | Fotógrafo | Neumólogo | Recepcionista |
| Reportero | Mecánico | A.T.S. | Maitre |
| Mozo de equipaje | Camillero | Montador | Corresponsal |

| Hospital | Periódico | Hotel | Fábrica |
|----------|-----------|-------|---------|
|----------|-----------|-------|---------|

| | | | |
|-------|-------|-------|-------|
| | | | |
| | | | |
| | | | |
| | | | |
| | | | |

Lenguaje 17

ORAL ESPONTÁNEO
Nivel de dificultad: bajo

Instrucciones: pídale que describa detalladamente la siguiente imagen:



Lenguaje 18

ESCRITURA
Nivel de dificultad: medio-alto

Instrucciones: pídale que ordene las siguientes frases:

✓ Pescado hoy cenado hemos

Hoy hemos cenado pescado

✓ Nueva he comprado me una falda

.....

✓ Asistiremos por la tarde a un concierto el sábado

.....

✓ La chaqueta tintorería he llevado a la

.....

✓ Pasado del comedor el invierno los muebles cambiamos

.....

✓ De agua restricciones no este verano habrá

.....

✓ De la vaca la leche recién beberemos ordeñada

.....

| | | |
|--------------------------------------|----|----------------------------|
| <h1 style="margin: 0;">Lenguaje</h1> | 19 | FLUENCIA VERBAL |
| | | Nivel de dificultad: medio |

Instrucciones: pídale que escriba ocho nombres de objetos que podamos encontrar en:

| | | |
|--------------------------|----------------|-------------|
| Un consultorio médico | Una oficina | Una escuela |
| Una cafetería | Una peluquería | Una iglesia |

Lenguaje **20**

LECTURA/COMPRESIÓN
Nivel de dificultad: bajo

Instrucciones: pídale que lea detenidamente el siguiente texto y a continuación conteste las siguientes preguntas:

La fiesta mayor de nuestro pueblo se celebra por San Lorenzo, nuestro patrón. La comisión de fiestas del ayuntamiento organiza diferentes actos que pretenden ser al gusto de todos. Este año, como novedad, han organizado una exposición de arte floral donde hay una muestra de las diferentes especies de plantas y flores más bellas de la región. Después de la misa de doce la banda de música municipal nos ofrece el tradicional desfile, que termina en la Plaza Mayor donde degustamos el tradicional aperitivo popular. Por la noche hay el que sin duda es el acto más concurrido, el baile con la orquesta en el entoldado, al que asisten además de las personas del pueblo, habitantes de los pueblos circundantes.

- ✓ ¿Cuál es el patrón del pueblo?
-
- ✓ ¿Quién organiza los actos festivos?
-
- ✓ ¿Por la mañana qué actos hay?
-
- ✓ ¿Qué acto se lleva a cabo en la Plaza Mayor?
-
- ✓ ¿Cuál es el acto más concurrido?
-

Lenguaje 21

ESCRITURA
Nivel de dificultad: medio

Instrucciones: pídale que escriba esta tarjeta postal para algún familiar o amigo.

Lenguaje 22

VOCABULARIO Y LÉXICO
Nivel de dificultad: alto

Instrucciones: pídale que defina las siguientes palabras:

✓ Servilleta

.....

✓ Chubasquero

.....

✓ Tobogán

.....

✓ Hucha

.....

✓ Rallador

.....

✓ Embudo

.....

✓ Horno

.....

✓ Suela

.....

✓ Ladrillo

.....

✓ Jeringa

.....

Instrucciones: léale con voz clara las siguientes afirmaciones una a una y pídale que diga si son verdaderas o falsas (sí o no):

- ✓ Anteponer a algo es lo mismo que poner delante
- ✓ Complicar algo es lo mismo que hacerlo más fácil
- ✓ Complacer a alguien es lo mismo que contrariarlo
- ✓ Tener pericia es lo mismo que ser hábil
- ✓ Masticar es lo mismo que mascar
- ✓ Ser abstemio es lo mismo que ser alcohólico
- ✓ Charlar es lo mismo que conversar

- ✓ Entretener es lo mismo que entorpecer
- ✓ Estar retirado es lo mismo que estar jubilado
- ✓ Ser ateo es lo mismo que ser beato
- ✓ Discutir es lo mismo que dar la razón
- ✓ Ascender es lo mismo que subir
- ✓ Ser un pillo es lo mismo que ser un granuja
- ✓ Excusar es lo mismo que disculpar

- ✓ Ser meloso es lo mismo que ser huraño
- ✓ Opinar es lo mismo que decidir
- ✓ Evacuar es lo mismo que desocupar
- ✓ Desposeer es lo mismo que restituir
- ✓ Amenazar es lo mismo que intimidar
- ✓ Exiliar es lo mismo que desterrar
- ✓ Ser bienaventurado es lo mismo que ser afortunado

Lenguaje 24

VOCABULARIO Y LÉXICO
Nivel de dificultad: bajo-medio

Instrucciones: pídale que clasifique cada uno de los siguientes elementos en la categoría con la que estén más relacionados.

- | | | |
|------------|----------|--------|
| Rastrillo | Nasa | Pico |
| Cebo | Establo | Redes |
| Yugo | Anzuelo | Arreos |
| Sedal | Alforjas | Azada |
| Abrevadero | Horca | Pala |

Pesca

Ganadería

Agricultura

| | | |
|-------|-------|-------|
| | | |
| | | |
| | | |
| | | |
| | | |

| | | |
|-----------------|----------------------------|-----------------|
| Lenguaje | 25 | FLUENCIA VERBAL |
| | Nivel de dificultad: medio | |

| | | |
|---|---|---|
| Instrucciones: pídale que escriba ocho palabras que: | | |
| <p style="text-align: center;">Acaben por la letra -O</p> <p style="text-align: center;">Camino<u>o</u></p> | <p style="text-align: center;">Acaben por la sílaba -ON</p> <p style="text-align: center;">Camisó<u>o</u>n</p> | <p style="text-align: center;">Acaben por la sílaba -TA</p> <p style="text-align: center;">Corbata<u>a</u></p> |
| <p style="text-align: center;">Contengan la letra CH</p> <p style="text-align: center;">Charlatá<u>n</u></p> | <p style="text-align: center;">Contengan la sílaba ME</p> <p style="text-align: center;">Caramel<u>o</u></p> | <p style="text-align: center;">Contengan la sílaba RA</p> <p style="text-align: center;">Cámar<u>a</u></p> |

Lenguaje 26

VOCABULARIO Y LÉXICO
Nivel de dificultad: alto

Instrucciones: pídale que escriba una frase en la que aparezcan las siguientes palabras:

✓ Viaje maleta avión
.....

✓ Temporal pescado lonja
.....

✓ Cama mueble tienda
.....

✓ Doctor medicina salud
.....

✓ Circo trapecista pirueta
.....

✓ Agenda visita gestor
.....

✓ Pasquín torero tarde
.....

Lenguaje 27

VOCABULARIO
 Nivel de dificultad: alto

Instrucciones: explíquelo que van a realizar un ejercicio acerca de diversos objetos y de las partes que los componen. Pídale que diga el nombre de tres componentes de:

| | patillas | cristales | montura |
|----------------|----------|-----------|---------|
| ✓ Unas gafas | | | |
| ✓ Un reloj | | | |
| ✓ Una silla | | | |
| ✓ Un teléfono | | | |
| ✓ Un árbol | | | |
| ✓ Una chaqueta | | | |
| ✓ Una guitarra | | | |
| ✓ Una moto | | | |
| ✓ Unos zapatos | | | |
| ✓ Una radio | | | |
| ✓ Una lámpara | | | |
| ✓ Un paraguas | | | |

Lenguaje 28

VOCABULARIO Y LÉXICO
Nivel de dificultad: medio

Instrucciones: pídale que escriba una frase en la que aparezcan las siguientes palabras:

✓ Cántaro

.....

✓ Reunión

.....

✓ Jamón

.....

✓ Mariposa

.....

✓ Tintero

.....

✓ Infusión - dolor

.....

✓ Barbero - pelo

.....

Lenguaje 29

VOCABULARIO Y LÉXICO
Nivel de dificultad: bajo-medio

Instrucciones: pídale que agrupe cada una de las siguientes acciones con el sentido al que correspondan:

- | | | | | |
|-------------|----------|-----------|---------|-----------|
| lamer | saborear | oler | rozar | escuchar |
| divisar | oír | avistar | resonar | palpar |
| apestar | observar | acariciar | desoír | degustar |
| cosquillear | husmear | catar | otear | olisquear |

Vista

Oído

Olfato

Tacto

Gusto

| | | | | |
|-------|-------|-------|-------|-------|
| | | | | |
| | | | | |
| | | | | |
| | | | | |

Lenguaje 30

FLUENCIA VERBAL
 Nivel de dificultad: medio

Instrucciones: pídale que escriba una palabra para cada una de las categorías que empiece por las letras indicadas.

| | C | M |
|---------------------|---|---|
| Marca comercial | | |
| Animal | | |
| Fruta | | |
| Nombre de persona | | |
| Medio de transporte | | |
| Flor o planta | | |
| Pueblo o ciudad | | |
| | R | A |
| Color | | |
| País | | |
| Personaje famoso | | |
| Profesiones | | |
| Partes del cuerpo | | |
| Calles | | |
| Comidas | | |

FUNCIONES EJECUTIVAS Y CÁLCULO

Funciones ejecutivas

1

SEMEJANZAS Y DIFERENCIAS

Nivel de dificultad: medio

Instrucciones: pídale que le diga qué tienen en común las siguientes parejas de palabras:

- ✓ Una jarra y un cántaro
- ✓ Una almohada y un cojín
- ✓ Un chaleco y una camisa
- ✓ Una llave inglesa y un destornillador
- ✓ Una sandalia y un zueco

- ✓ Una honda y un tirachinas
- ✓ Un atlas y un diccionario
- ✓ Una espumadera y un cucharón
- ✓ Una alfombra y una moqueta
- ✓ Una zarzuela y una ópera

- ✓ Un almendro y un castaño
- ✓ Un submarino y un barco
- ✓ Una hamaca y una tumbona
- ✓ Las rodillas y los codos
- ✓ Un paraguas y una sombrilla

- ✓ Un puro y un cigarrillo
- ✓ Un cinturón y unos tirantes
- ✓ Un caballo y un burro
- ✓ La Biblia y el Corán
- ✓ Un abanico y un ventilador

Funciones ejecutivas

2

SECUENCIAS

Nivel de dificultad: alto

Instrucciones: pídale que diga o escriba al menos dos pasos necesarios:

- ✓ Para cambiar la rueda de un coche
- ✓ Para abrir un candado
- ✓ Para arreglar un grifo
- ✓ Para lustrar unos zapatos
- ✓ Para desinfectar una herida
- ✓ Para hacer un puré
- ✓ Para podar un árbol
- ✓ Para enviar un paquete
- ✓ Para hacer compota
- ✓ Para evitar las picaduras de insectos
- ✓ Para buscar un número de teléfono
- ✓ Para hacer un muro
- ✓ Para guardar dinero en el banco
- ✓ Para hacer una paella

Funciones ejecutivas

3

SECUENCIAS

Nivel de dificultad: alto

Instrucciones: pídale que ordene las siguientes palabras para que sigan una secuencia lógica.

✓ frase letra sílaba palabra

.....

✓ vino uva vinagre mosto

.....

✓ brigada soldado general capitán

.....

✓ Modernismo romano gótico Renacimiento

.....

✓ capullo mariposa gusano crisálida

.....

✓ compact disc gramófono pianola tocadiscos

.....

✓ depósito cántaro vaso garrafa

.....

✓ zueco sandalia bota zapato

.....

✓ ceniza árbol madera carbón

.....

Funciones ejecutivas

4

SEMEJANZAS Y DIFERENCIAS

Nivel de dificultad: alto

Instrucciones: pregúntele en qué se diferencia el siguiente grupo de palabras:

- ✓ El fútbol y el baloncesto
- ✓ Un ventilador y un abanico
- ✓ Una trucha y un mero
- ✓ Una moto y una bicicleta
- ✓ Una fresa y un dátil
- ✓ Una tienda de campaña y una caravana
- ✓ Una red y una caña de pescar
- ✓ Una navaja y un cuchillo
- ✓ El vino y la cerveza
- ✓ Un jilguero y un ruiseñor
- ✓ Un oftalmólogo y un óptico
- ✓ Un cuadro y una fotografía
- ✓ Un mosquito y una abeja
- ✓ Un pino y un haya
- ✓ Un sofá y un sillón
- ✓ Unas lentillas y unas gafas
- ✓ Un avión y un helicóptero
- ✓ Un sacacorchos y un abrelatas

Funciones ejecutivas

5

ESTIMACIÓN TEMPORAL

Nivel de dificultad: bajo

Material: un reloj.

Instrucciones: explíquelo que van a realizar un ejercicio con un reloj en el que él/ella deberá cambiar las horas según sus indicaciones. Pídale que coloque las manecillas del reloj de manera que:

- ✓ Marque la hora en la que se levanta

- ✓ Marque una hora antes de la que se levanta habitualmente

- ✓ Marque la hora en la que desayuna

- ✓ Marque la hora en la que realiza habitualmente sus actividades de la mañana (ir a la compra, al gimnasio...)

- ✓ Marque la hora en la que come habitualmente

- ✓ Marque la hora en la que realiza habitualmente sus actividades de tarde (paseos, compras, visitas...)

- ✓ Marque la hora en la que se ducha

- ✓ Marque la hora en la que se acuesta habitualmente

Funciones ejecutivas

6

SECUENCIAS

Nivel de dificultad: medio

Instrucciones: explíquelo que van a realizar un ejercicio en el que deberá imaginarse las situaciones que se plantean y pídale que:

✓ Imagínesse que va a pasar un día en la playa,
¿qué deberá llevar?

.....
.....

✓ Imagínesse que va a asistir a la boda de un familiar cercano,
¿qué deberá realizar antes?

.....
.....

✓ Imagínesse que va a pasar un día en el campo,
¿qué deberá llevar?

.....
.....

✓ Imagínesse que tiene que organizar una fiesta de cumpleaños,
¿qué tiene que hacer?

.....
.....

Funciones ejecutivas

7

INCITACIÓN

Nivel de dificultad: medio-alto

Instrucciones: pídale que le diga el nombre de alguna cosa (elemento, objeto, alimento...) que sea:

- ✓ De color azul
- ✓ Pequeña y de plástico
- ✓ Redonda y de cristal
- ✓ Alargada y de tela
- ✓ Pequeña y verde

- ✓ Cuadrada y de cartón
- ✓ Un objeto cilíndrico
- ✓ De madera y más pequeña que un plato
- ✓ De cristal y más grande que una lupa
- ✓ Grande y metálica

- ✓ Dura y más grande que un botón
- ✓ Blanda y más pequeña que una sandía
- ✓ Alargada, más larga que un palillo pero más corta que una escoba
- ✓ Redonda, más grande que una aceituna pero más pequeña que una naranja
- ✓ Cuadrada, más pequeña que una ventana pero más grande que un portarretratos

Funciones ejecutivas

8

INCITACIÓN

Nivel de dificultad: medio

Instrucciones: pídale que imagine que tiene que ordenar las obras de los siguientes autores en una librería.

Pídale que escriba en la columna de la derecha los apellidos ordenados alfabéticamente.

| | |
|---------------------------|---|
| ✓ Unamuno, Miguel de | ✓ |
| ✓ Clarín, Leopoldo Alas | ✓ |
| ✓ Tolstoi, Leon | ✓ |
| ✓ Buero Vallejo, Antonio | ✓ |
| ✓ Machado, Antonio | ✓ |
| ✓ Saramago, José | ✓ |
| ✓ Dostoievski, Fiódor | ✓ |
| ✓ Bécquer, Gustavo Adolfo | ✓ |
| ✓ Cervantes, Miguel de | ✓ |
| ✓ Allende, Isabel | ✓ |
| ✓ Wilde, Óscar | ✓ |
| ✓ Delibes, Miguel | ✓ |
| ✓ Neruda, Pablo | ✓ |
| ✓ García Márquez, Gabriel | ✓ |
| ✓ Rodoreda, Mercè | ✓ |
| ✓ Pérez de Ayala, Ramón | ✓ |

Funciones ejecutivas

9

SECUENCIA

Nivel de dificultad: medio-alto

Instrucciones: pídale que observe atentamente cada una de las siguientes series y complete el último elemento siguiendo una secuencia lógica.

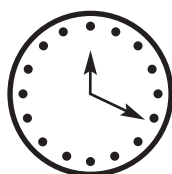
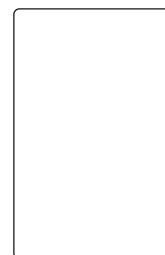
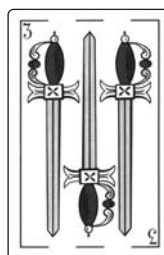
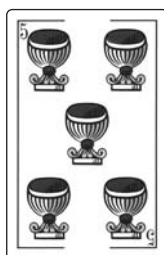
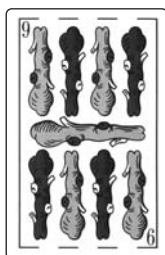
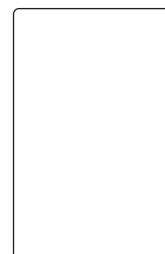
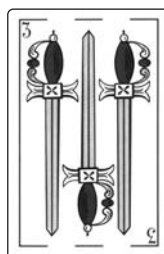
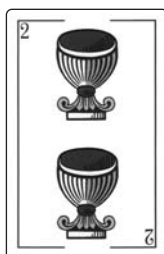
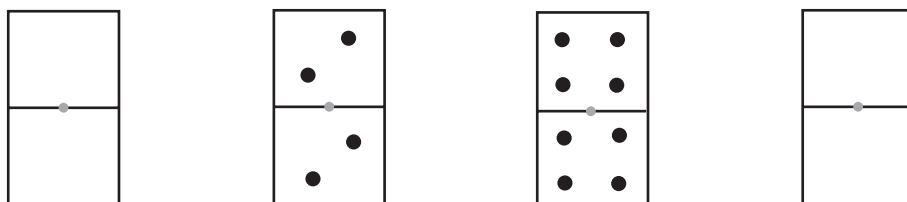
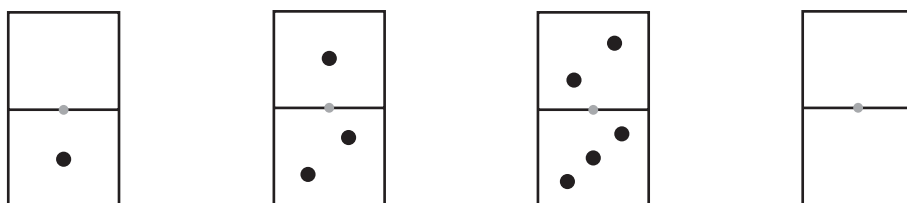

12:20



12:40

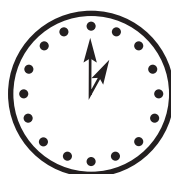

13:00

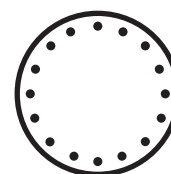

Funciones ejecutivas

10

SEMEJANZAS Y DIFERENCIAS

Nivel de dificultad: bajo-medio

Instrucciones: pídale que imagine las siguientes situaciones:

- ✓ Observe las siguientes palabras y tache las que no corresponden al entorno de un teatro:

| | | | |
|-----------|--------------------|-----------|-----------------|
| Telón | Mesa de juego | Altavoces | Piedra de moler |
| Apuntador | Tramoya | Manómetro | Bambalinas |
| Gandula | Director de escena | Platea | Butaca |

- ✓ Observe las siguientes palabras y tache las que no corresponden al entorno de la construcción:

| | | | |
|---------|------------|-----------|---------|
| Andamio | Carretilla | Cemento | Estribo |
| Plomada | Cartón | Ladrillos | Peón |
| Flecha | Nivel | Horno | Casco |

- ✓ Observe las siguientes palabras y tache las que no corresponden al entorno de una carpintería:

| | | | |
|------------|----------|----------|---------|
| Sierra | Barniz | Sargento | Jara |
| Escuadra | Mordaza | Costal | Tablón |
| Motosierra | Martillo | Montante | Azulejo |

Funciones ejecutivas

11

SEMEJANZAS Y DIFERENCIAS

Nivel de dificultad: medio-alto

Instrucciones: pregúntele qué tienen en común el siguiente grupo de palabras:

- ✓ Una guitarra, un arpa y un violín
- ✓ Una gardenia, un geranio y una orquídea
- ✓ Una batidora, una licuadora y una tostadora
- ✓ Un tábano, un mosquito y una avispa
- ✓ Una cerilla, un mechero y un pedernal.....
- ✓ Una piragua, una canoa y una balsa
- ✓ Un abrigo, una gabardina y una trenca
- ✓ Una boa, una cobra y una anaconda
- ✓ Un rombo, un pentágono y un decaedro
- ✓ Gótico, Románico y Barroco
- ✓ Un camino, una pista y un sendero
- ✓ El añil, el carmín y el ocre
- ✓ El tomillo, el orégano y la albahaca
- ✓ Un oftalmólogo, un dermatólogo y un cardiólogo
- ✓ Un topacio, una ágata y una esmeralda
- ✓ Un galgo, un pastor alemán y un dogo.....
- ✓ Neptuno, Venus y Marte
- ✓ Un maracuyá, un lichi y un mango
- ✓ El Nilo, el Danubio y el Támesis
- ✓ Una mezquita, una sinagoga y una catedral
- ✓ El Cubismo, el Impresionismo y el Realismo

Funciones ejecutivas

12

SECUENCIAS

Nivel de dificultad: alto

Instrucciones: pídale que lea atentamente las siguientes frases y que las ordene para que sigan una secuencia de acción:

Para hacer una tortilla:

- ✓ Batir huevos
- ✓ Calentar aceite
- ✓ Dar la vuelta a la tortilla
- ✓ Servir la tortilla en un plato
- ✓ Poner sal
- ✓ Cascar los huevos
- ✓ Coger los huevos
- ✓ Echar los huevos a la sartén

Para ducharse:

- ✓ Vestirse
- ✓ Graduar la temperatura del agua
- ✓ Enjabonarse
- ✓ Meterse en la ducha
- ✓ Abrir el agua
- ✓ Quitarse la ropa
- ✓ Aclararse
- ✓ Secarse con la toalla

Funciones ejecutivas

13

SEMEJANZAS Y DIFERENCIAS

Nivel de dificultad: medio-alto

Instrucciones: pídale que lea atentamente las siguientes series de palabras y tache la que tenga menos relación con las demás:

- | | | | |
|-------------|-----------|-----------|--------------|
| ✓ Rosa | Orquídea | Boj | Clavel |
| ✓ Cereza | Fresa | Tomate | Naranja |
| ✓ Tacón | Bota | Zapato | Sandalia |
| ✓ Bicicleta | Barco | Tren | Avión |
| ✓ Camarero | Pescador | Cazador | Labrador |
| ✓ Nevera | Horno | Lavadora | Congelador |
| ✓ Vaca | Gallina | Oveja | Jabalí |
| ✓ Albañil | Lampista | Maestro | Electricista |
| ✓ Violín | Tambor | Guitarra | Lira |
| ✓ Azada | Guadaña | Rastrillo | Pincel |
| ✓ Pulpo | Almeja | Mejillón | Ostra |
| ✓ Venecia | Lisboa | Francia | Londres |
| ✓ Queso | Mermelada | Yogur | Cuajada |

Funciones ejecutivas

14

CÁLCULO

Nivel de dificultad: medio-alto

Material: 1 moneda de 2 euros, 2 monedas de 1 euro, 2 monedas de 50 céntimos, 4 monedas de 20 céntimos, 4 monedas de 10 céntimos, 2 monedas de 5 céntimos.

Instrucciones: explíquelo que van a realizar un ejercicio con monedas. Disponga las monedas encima de la mesa de manera que el número sea visible y siga las siguientes indicaciones:

Pregúntele:

- ✓ ¿Cuántas monedas de 1 euro hay?
- ✓ ¿Cuántas monedas de 2 euros hay?
- ✓ ¿Cuántas monedas de 20 céntimos hay?
- ✓ ¿Cuántas monedas de 5 céntimos hay?

Pídale que:

- ✓ Separe una moneda de 1 euro y una de 2 euros y pregúntele:

¿Cuántos euros son?

.....

- ✓ Separe una moneda de 50 céntimos y dos de 20 céntimos y pregúntele:

¿Cuántos céntimos son?

.....

- ✓ Separe una moneda de 10 céntimos y dos monedas de 5 céntimos y pregúntele:

¿Cuántos céntimos son?

.....

Funciones ejecutivas

15

INCITACIÓN

Nivel de dificultad: alto

Material: un periódico, una agenda o listín de teléfonos, un calendario, un horario de autobús o trenes, un folleto publicitario de un supermercado, un diccionario, un atlas.

Instrucciones: explíquese que van a realizar un ejercicio en el que deberá buscar información a partir de un determinado material. Pídale que:

Proporcione el periódico

- ✓ Busque la sección de deportes y lea los titulares más destacados

Proporcione la agenda

- ✓ Busque el primer número de teléfono de la letra M

Proporcione el calendario

- ✓ Busque en qué día cae el primer domingo de mayo

Proporcione el horario de autobús o tren

- ✓ Busque a qué hora pasa el último tren o autobús

Proporcione el folleto del supermercado

- ✓ Busque en la sección de perfumería el champú más barato

Proporcione el diccionario

- ✓ Busque el significado de la palabra “paradigma”

Proporcione el atlas

- ✓ Busque en qué continente está el Chad y cuál es su capital

Funciones ejecutivas

16 (a)

ESTIMACIÓN TEMPORAL

Nivel de dificultad: medio

Instrucciones: pídale que observe atentamente la siguiente programación de televisión y siga las instrucciones de la página siguiente.

| Televisión local | Televisión autonómica | Televisión nacional |
|--|---|--|
| 9:00 Informativo <i>Buenos días, ciudad</i> | 9:00 Informativo | 7:30 Telediario matinal |
| 10:20 Melómanos | 10:30 Teleserie: <i>Cartas a Beatriz</i> | 10:00 Telenovela: <i>Amanda</i> |
| 12:15 Agenda local | 11:40 Avance informativo | 11:15 Magazine: <i>De todo un poco</i> |
| 13:00 Informativo <i>Las noticias de mediodía</i> | 12:00 <i>Por la mañana Magazine</i> | 14:30 Telediario mediodía |
| 14:00 Documental <i>Naturaleza</i> | 14:30 Medio ambiente | 15:45 <i>El gran Gourmet</i> |
| 15:00 Película: <i>Niágara</i> | 15:00 Informativo | 16:30 Teleserie: <i>Abogados</i> |
| 17:25 Dibujos animados | 16:10 El tiempo | 17:30 Magazine: <i>Contigo por la tarde</i> |
| 18:30 Actualidad | 16:30 Cine: <i>La gran familia</i> | 20:00 Concurso: <i>Respuestas por euros</i> |
| 20:00 Informativo <i>Buenas noches, ciudad</i> | 18:30 Deportes | 21:00 Telediario noche |
| 21:15 Debate | 19:30 <i>Por la tarde Magazine</i> | 22:15 Película: <i>La reina de África</i> |
| 22:50 <i>Pregúntele al alcalde</i> | 21:00 Informativo | |
| | 22:00 Documental <i>Tierra viva</i> | |

Funciones ejecutivas

16 (b)

ESTIMACIÓN TEMPORAL

Nivel de dificultad: medio

Material: tabla de programación de la página anterior.

Instrucciones: pídale que responda a las siguientes preguntas a partir de la programación televisiva de la página anterior:

- ✓ ¿En qué televisión emiten el programa *Por la mañana Magazine*?
- ✓ ¿A qué hora emiten el documental *Naturaleza* en la televisión local?
- ✓ ¿En qué televisión emiten el informativo *Buenas noches, ciudad*?
- ✓ ¿En qué televisión emiten la telenovela *Amanda* y a qué hora?
- ✓ ¿En qué televisión emiten la teleserie *Abogados* y a qué hora?
- ✓ ¿Cuál es la televisión que emite el programa *Deportes*?
- ✓ ¿A qué hora emiten el programa *Pregúntele al alcalde* y en qué televisión?
- ✓ ¿En qué televisión emiten el programa gastronómico y cómo se llama?
- ✓ ¿Qué emiten en la televisión autonómica de las 15 a las 21 horas?
- ✓ ¿Qué emiten en cada televisión a las 15:30 horas?
- ✓ ¿Qué emiten en cada televisión a las 10:30 horas?
- ✓ ¿Qué películas emite cada televisión y a qué horas?

Funciones ejecutivas

17

SEMEJANZAS Y DIFERENCIAS

Nivel de dificultad: medio

Instrucciones: léale los siguientes enunciados asegurándose de que la persona está atenta.

- ✓ ¿Qué es más rápida, una bicicleta o una moto?
- ✓ ¿Qué es más suave, la seda o el algodón?
- ✓ ¿Qué es más grande, una hormiga o una abeja?
- ✓ ¿Qué es más ancha, una carretera o una autopista?
- ✓ ¿Qué es más grande, una guitarra o un violín?
- ✓ ¿Qué es más refrescante, una limonada o un cortado?
- ✓ ¿Qué es más antiguo, un gramófono o un tocadiscos?
- ✓ ¿Qué es más bravo, el mar Mediterráneo o el Cantábrico?
- ✓ ¿Qué es más caro, una barra de pan o un litro de aceite?
- ✓ ¿Qué es más ácido, la naranja o el limón?
- ✓ ¿Qué está más lejos, Italia o Grecia?
- ✓ ¿Qué es más frágil, una copa o una botella?
- ✓ ¿Qué es más luminosa, una vela o una bombilla?
- ✓ ¿Qué es menos frío, el mármol o la madera?
- ✓ ¿Qué es menos ligera, una pluma o una rama?

Funciones ejecutivas

18

SECUENCIAS

Nivel de dificultad: alto

Instrucciones: pídale que lea atentamente las siguientes frases y que las ordene para que sigan una secuencia de acción:

Para viajar en autobús:

- ✓ Pulsar el botón para avisar de que se apea
- ✓ Pagar el billete
- ✓ Bajar del autobús
- ✓ Esperar el autobús
- ✓ Buscar asiento
- ✓ Subir al autobús
- ✓ Ir a la parada de autobús
- ✓ Hacer el recorrido

Para sacar dinero del banco:

- ✓ Hacer cola en la ventanilla
- ✓ Firmar el recibo
- ✓ Salir del banco
- ✓ Enseñar el documento nacional de identidad
- ✓ Coger el dinero
- ✓ Entrar en el banco
- ✓ Pedir la cantidad de dinero
- ✓ Guardar el dinero

Funciones ejecutivas

19

SECUENCIAS

Nivel de dificultad: medio

Instrucciones: explíquelo que van a realizar un ejercicio acerca de supuestas situaciones en las que él/ella se puede encontrar. Pídale que le explique qué haría en cada una de las siguientes situaciones razonando la respuesta.

- ✓ Al ir a visitar a un amigo/a no recuerda el piso en el que vive
- ✓ Al ir a comprar el pan se da cuenta de que no le han devuelto bien el cambio
- ✓ Al salir de la frutería se le rompe la bolsa y las naranjas caen al suelo
- ✓ En un restaurante le sirven la sopa fría
- ✓ Al ir a poner en marcha la lavadora se da cuenta de que no funciona
- ✓ Al ir a consultar la hora en el reloj se da cuenta de que está parado
- ✓ Al volver a casa se equivoca de calle y se encuentra desorientado
- ✓ Se le presentan unas visitas inesperadas a la hora de merendar
- ✓ Ha pensado hacer reformas en el cuarto de baño
- ✓ Se da cuenta de que en su ventana hay un enjambre de abejas

Funciones ejecutivas

20

SEMEJANZAS Y DIFERENCIAS

Nivel de dificultad: medio-alto

Instrucciones: pídale que marque todas las cosas que se pueden pagar con un euro:

- | | |
|-------------------------------|-------------------------|
| ✓ Una barra de pan | ✓ Un periódico |
| ✓ Un billete de autobús | ✓ Un litro de leche |
| ✓ Una entrada al cine | ✓ Un café |
| ✓ Un bolígrafo | ✓ Unas zapatillas |
| ✓ Un kilo de patatas | ✓ Un litro de aceite |
| ✓ Una docena de huevos | ✓ Un croissant |
| ✓ Un pastel | ✓ Un anillo |
| ✓ Unos alfileres | ✓ Una pastilla de jabón |
| ✓ Unas tijeras | ✓ Un ovillo de lana |
| ✓ Un kilo de cebollas | ✓ Un libro |
| ✓ Un paquete de pasta de sopa | ✓ Un saco de cemento |
| ✓ Una silla | ✓ Un paquete de harina |
| ✓ Un jarrón | ✓ Una pelota |
| ✓ Un yugo | ✓ Una lechuga |

Funciones ejecutivas

21

ESTIMACIÓN TEMPORAL

Nivel de dificultad: alto

Material: un reloj.**Instrucciones:** explíquese que van a realizar un ejercicio con un reloj en el que él/ella deberá cambiar las horas según sus indicaciones. Pídale que coloque las manecillas del reloj de manera que:

Imagínese que vamos a cocer un pastel que tiene que estar 45 minutos en el horno. Si lo ponemos ahora:

- ✓ Marque la hora en la que pone el pastel en el horno
- ✓ Marque la hora en la que tiene que apagar el horno

Imagínese que ha quedado con su vecina/o para tomar café a la hora de la teleserie que se emite a las cuatro y cuarto y dura 50 minutos:

- ✓ Marque la hora en la que empieza la teleserie
- ✓ Marque la hora en la que termina la teleserie

Imagínese que ha quedado con un amigo/a para ir a misa de ocho (la duración de la misa es de 45 minutos):

- ✓ Marque la hora en la que empieza la misa
- ✓ Marque la hora en la que acaba la misa

Imagínese que baja al bar a ver un partido de fútbol que empieza a las nueve de la noche (la duración del partido es de aproximadamente una hora y cuarenta y cinco minutos):

- ✓ Marque la hora en la que empieza el partido
- ✓ Marque la hora en la que acaba el partido

Funciones ejecutivas

22

SECUENCIAS

Nivel de dificultad: alto

Instrucciones: explíquelo que van a realizar un ejercicio en el que deberá imaginar que recibe la siguiente llamada de teléfono. Pídale que anote el recado en el recuadro de abajo.

- Riiiiing, riiiiing.
- Dígame.
- ¿Está la señora Domínguez, por favor?
- No, en este momento no está, ha salido. ¿De parte de quién?
- Soy la secretaria del doctor Fuentes. ¿Podría dejarle un recado?
- Sí, dígame.
- Dígame que la hora de visita que tenía programada para el próximo lunes a las 12 queda anulada y que para concertar una nueva visita debe llamar por las mañanas al siguiente número de teléfono: 021514514.
- Muy bien, ya se lo diré.
- Gracias, buenas tardes.
- Buenas tardes.

Ha llamado

Pregunta por

Recado

.....

.....

Teléfono de contacto

Funciones ejecutivas

23

INCITACIÓN

Nivel de dificultad: alto

Instrucciones: explíquelo que van a realizar un ejercicio que consiste en elaborar la lista de la compra. Pídale que escriba el nombre de los productos que consume habitualmente, ayudándose de las siguientes categorías:

| | | | |
|-------------------|---------|-----------------------|----------------------------|
| Productos lácteos | Frutas | Verduras | Embutidos |
| Carne | Pescado | Productos de limpieza | Productos de aseo personal |

Funciones ejecutivas

24

ESTIMACIÓN TEMPORAL
 Nivel de dificultad: bajo-medio

Instrucciones: pídale que organice las siguientes actividades en la agenda o dietario.

- ✓ Miércoles 28: 11:30- Visita al dermatólogo
- ✓ Jueves 29: 16:30- Inauguración centro regional
- ✓ Jueves 29: 9:00- Visita del técnico de la compañía de aguas
- ✓ Miércoles 28: 13:00- Comida con mi hija Isabel
- ✓ Jueves 29: 11:30- Asistir al taller de memoria
- ✓ Miércoles: 19:00- Reunión en el centro parroquial

| Miércoles | 28 Abril | Jueves | 29 Abril |
|-----------|----------|--------|----------|
| 9 | | 9 | |
| 10 | | 10 | |
| 11 | | 11 | |
| 12 | | 12 | |
| 13 | | 13 | |
| 14 | | 14 | |
| 15 | | 15 | |
| 16 | | 16 | |
| 17 | | 17 | |
| 18 | | 18 | |
| 19 | | 19 | |
| 20 | | 20 | |
| 21 | | 21 | |

Cálculo

1

PROCESAMIENTO NUMÉRICO

Nivel de dificultad: medio-alto

Instrucciones: léale los siguientes enunciados asegurándose de que la persona está atenta.

- ✓ Diga un número comprendido entre el 57 y el 63
- ✓ Diga un número comprendido entre el 209 y el 219

- ✓ ¿Qué números hay entre el 17 y el 21?
- ✓ ¿Qué números hay entre el 85 y el 89?

- ✓ Diga un número mayor que 7 pero menor que 13
- ✓ Diga un número mayor que 45 pero menor que 52

- ✓ Diga un número menor que 12 pero mayor que 5
- ✓ Diga un número menor que 200 pero mayor que 195

- ✓ Diga dos números anteriores a 305
- ✓ Diga dos números posteriores a 723

- ✓ Diga el número anterior y posterior a 1.517
- ✓ Diga el número anterior y posterior a 10.100

- ✓ ¿Cuántos números hay entre el 83 y el 97?
- ✓ ¿Cuántos números hay entre el 105 y el 116?

Cálculo

2

PROCESAMIENTO NUMÉRICO
Nivel de dificultad: medio-alto

Instrucciones: pídale que observe los siguientes números y a continuación:

| | | | | |
|-----|--------|----|-----|-------|
| 627 | 13.534 | 88 | 813 | 9.000 |
| 25 | 222 | 6 | 91 | 3.459 |

✓ Apunte todos los números pares

.....

✓ Ordene los números pares de menor a mayor

.....

✓ Ordene los números impares de mayor a menor

.....

✓ Ordene de menor a mayor los números mayores de 500

.....

Cálculo

3

PROCESAMIENTO NUMÉRICO

Nivel de dificultad: medio

Material: una baraja de cartas (baraja española).

Instrucciones: lea las siguientes órdenes con voz clara, asegurándose de que la persona está atenta a sus indicaciones.

Proporcione todas las cartas barajadas

- ✓ Separe las cartas por palos, es decir las copas, los bastos, los oros y las espadas

Proporcione las cartas pertenecientes a los bastos y las copas

- ✓ Separe las cartas que tienen un número par de las impares

Proporcione las cartas pertenecientes a los oros y las espadas

- ✓ Ordene estas cartas de menor a mayor numeración intercalando los dos palos (1 de oros, 1 de espadas, 2 de oros...)

Proporcione todas las cartas

- ✓ Seleccione un grupo de cartas que vayan del 1 al 12 utilizando todos los palos de manera que no haya dos cartas del mismo palo seguido (por ejemplo, 1 de oros, 2 de bastos, 3 de copas...)

Cálculo

4

PROCESAMIENTO NUMÉRICO

Nivel de dificultad: medio-alto

Instrucciones: pídale que continúe las siguientes series numéricas:

✓ 19 – 23 – 27

.....

✓ 33 – 39 – 45

.....

✓ 95 – 92 – 89

.....

✓ 59 – 53 – 47

.....

Cálculo 5

COMPRESIÓN NUMÉRICA
Nivel de dificultad: medio

Instrucciones: pídale que lea detenidamente las siguientes cantidades y a continuación las escriba en cifras o letras en la línea punteada.

✓ Mil ocho

✓ 166

✓ Seiscientos quince

.....

✓ Mil veintitrés

✓ 1.008

✓ Noventa y nueve

.....

✓ Ciento trece

✓ 10.024

✓ Doscientos cuarenta y tres

.....

✓ Quinientos cincuenta y nueve

✓ 13.053

✓ Ochocientos setenta y dos

.....

✓ Once mil diez

✓ 20.000

✓ Cien mil uno

✓ 59.205

✓ 23

✓ 80.963

✓ 102.002

.....

Instrucciones: propóngale las siguientes operaciones aritméticas y pídale que las resuelva mentalmente:

✓ $15 + 24 =$

✓ $73 + 16 =$

✓ $17 + 35 =$

✓ $22 + 81 =$

✓ $35 + 18 =$

✓ $155 + 8 =$

✓ $206 + 15 =$

✓ $354 + 20 =$

✓ $512 + 14 =$

✓ $409 + 19 =$

✓ $15 - 6 =$

✓ $73 - 12 =$

✓ $98 - 5 =$

✓ $87 - 13 =$

✓ $76 - 43 =$

✓ $28 - 19 =$

✓ $23 - 15 =$

✓ $35 - 18 =$

✓ $140 - 25 =$

✓ $168 - 35 =$

✓ $2 \times 18 =$

✓ $3 \times 15 =$

✓ $70 \times 3 =$

✓ $50 \times 5 =$

✓ $32 \times 2 =$

✓ $35 \times 2 =$

✓ $64 \times 2 =$

✓ $80 \times 3 =$

✓ $45 \times 3 =$

✓ $22 \times 4 =$

✓ $16 \times 4 =$

✓ $110 \times 3 =$

✓ $154 \times 2 =$

✓ $253 \times 2 =$

✓ $360 \times 2 =$

✓ $68 : 2 =$

✓ $33 : 3 =$

✓ $120 : 2 =$

✓ $1.000 : 4 =$

✓ $125 : 5 =$

Cálculo 7

FUNCIONES EJECUTIVAS Y CÁLCULO
Nivel de dificultad: medio

Instrucciones: pídale que observe la lista de alimentos y sus precios. A continuación pídale que conteste a las siguientes preguntas:

| | | |
|---------------------------------|---------------------------------|----------------------------------|
| 1 kilo de peras 1,19 euros | 1 kilo de uvas 1,65 euros | 1 paquete de pasta 0,53 euros |
| 1 kilo de chorizo 6,40 euros | 1 litro de aceite 2,28 euros | 1 barra de helado 1,50 euros |

- ✓ ¿Cuánto vale el producto más caro?
- ✓ ¿Qué podemos comprar con 1 euro?
- ✓ Calcule el precio de dos kilos de peras
- ✓ Calcule el precio de un kilo de peras y un kilo de uvas
-
- ✓ Calcule cuánto costarían 3 barras de helado
- ✓ Calcule el precio de un litro de aceite y un paquete de pasta ..
-
- ✓ Calcule cuánto costaría un kilo y medio de chorizo

Instrucciones: pídale que resuelva los siguientes problemas:

- ✓ Queremos ir desde Barcelona hasta Orense, que está a 1.122 km. Si hacemos una parada en Madrid, que está a 621 km de Barcelona, ¿Cuántos km nos quedan para llegar a Orense?

- ✓ Vamos a comer a un restaurante donde el menú vale 6,50 euros. Somos 8 comensales, ¿cuánto nos costará en total?

- ✓ La compra del supermercado nos cuesta 13,27 euros. Si pagamos con un billete de 20 euros, ¿cuánto nos devolverán?

- ✓ Si un kilo de jamón vale 24 euros, ¿cuánto nos costará un cuarto de kilo?

Instrucciones: observe atentamente la siguiente lista de precios y pídale que siga las instrucciones de la página siguiente.

Lista de precios

Quiosco

| | | |
|------------|-----------------|-----------------|
| Periódico | Revista semanal | Revista mensual |
| 1,75 euros | 1,50 euros | 3 euros |

Cafetería

| | | |
|------------|-----------------|----------------|
| Bocadillo | Refresco | Café con leche |
| 1,35 euros | 1,20 euros | 0,90 euros |
| Croissant | Zumo de naranja | Un quinto |
| 0,75 euros | 1,50 euros | 0,80 euros |

Floristería

| | | |
|---------------|------------|-----------------|
| Ramo de rosas | Una azalea | Un ramo variado |
| 5,40 euros | 4,60 euros | 3,50 euros |

Pastelería

| | | |
|----------------------|--------------------|--------------------|
| Una caja de bombones | Un brazo de gitano | Repostería variada |
| 9 euros | 6,90 euros | 12,10 euros |
| Una barra de pan | Un pan de hogaza | Magdalenas |
| 1,20 euros | 1,80 euros | 3 euros |

Material: tabla de precios de la página anterior.

Instrucciones: explíquelo que van a realizar un ejercicio en el que, basándose en la tabla de precios de la página anterior, él/ella deberá hacer los cálculos que se le indiquen. A continuación pídale que:

Imagine la siguiente situación:

Es domingo por la mañana. Usted sale de casa, entra en el quiosco y compra la prensa. Se sienta en la cafetería a desayunar. Compra el pan y para celebrar el santo de su hermana, compra un ramo de flores y unos bombones.

- ✓ En el quiosco compra: la revista semanal y el periódico. ¿Cuánto le cuesta?
- ✓ En la cafetería toma un zumo de naranja, un bocadillo y un café con leche. ¿Cuánto le cuesta?
- ✓ En la floristería compra un ramo de rosas. ¿Cuánto vale?
- ✓ En la pastelería compra un pan de hogaza y una caja de bombones. ¿Cuánto le cuesta?
- ✓ Calcule cuánto ha gastado en total esta mañana.
- ✓ Si usted llevaba un billete de 50 euros cuando ha salido de casa. ¿Cuántos euros le quedan?

Cálculo 10

PROCESAMIENTO NUMÉRICO
Nivel de dificultad: bajo-medio

Instrucciones: a partir de los números de las siguientes cifras pídale que:

8 7 3 4

- ✓ Forme la cifra más baja
- ✓ Forme una cifra impar
- ✓ Forme la cifra más alta
- ✓ Forme una cifra que empiece por 4 y acabe por 7
- ✓ Lea las cifras que ha escrito

2 3 9 1 9

- ✓ Forme la cifra más alta
- ✓ Forme una cifra que empiece por 1 y acabe por 9
- ✓ Forme una cifra que empiece y acabe por el mismo número ..
.....
- ✓ Forme una cifra par
- ✓ Lea las cifras que ha escrito

2 0 1 1 2

- ✓ Forme la cifra más baja
- ✓ Forme una cifra que empiece por 1 y acabe por 0
- ✓ Forme una cifra que acabe por dos números iguales
- ✓ Forme una cifra capicúa
- ✓ Lea las cifras que ha escrito

Cálculo 11

PROCESAMIENTO NUMÉRICO
Nivel de dificultad: medio

Instrucciones: pídale que complete los siguientes recuadros con las operaciones y las cifras que faltan:

| | | | | |
|----|---|---|---|---|
| 10 | + | 2 | = | |
| | | - | | - |
| 0 | + | | = | 3 |
| = | | = | | = |
| 8 | + | | = | |

| | | | | |
|----|---|---|---|---|
| | - | 3 | = | |
| + | | + | | + |
| 6 | - | | = | 2 |
| = | | = | | = |
| 14 | | 7 | = | 7 |

| | | | | |
|----|---|----|---|----|
| 10 | | 14 | = | 24 |
| - | | - | | |
| 2 | + | | = | 15 |
| = | | = | | = |
| | + | 1 | = | |

| | | | | |
|----|---|----|---|---|
| | - | 17 | = | |
| + | | | | + |
| 7 | | 5 | = | 2 |
| = | | = | | = |
| 33 | | 22 | = | |

Instrucciones: pídale que resuelva los siguientes problemas:

- ✓ Nuestra asociación celebra una comida anual. Somos 66 socios con las respectivas parejas. Si las mesas son de seis comensales, ¿cuántas mesas necesitaremos?

- ✓ He llevado el abrigo al tinte. Limpiar la prenda me cuesta 5,70 euros pero tengo un vale de descuento de 3,20 euros. ¿Cuánto tendré que pagar?; si pago con un billete de 10 euros, ¿cuánto me devolverán?

- ✓ El regalo de bodas de Federico y Luisa cuesta 150,26 euros. Lo pagaremos entre Carlos y yo. ¿Cuánto nos cuesta a cada uno?

- ✓ Las obras de la escalera ascienden a 3.500 euros, somos 20 propietarios, ¿Cuánto tendremos que pagar cada uno?

Cálculo 13

FUNCIONES EJECUTIVAS Y CÁLCULO
Nivel de dificultad: medio

Instrucciones: pídale que observe la lista de productos y sus precios. A continuación pídale que conteste a las siguientes preguntas:

| | | |
|-----------------------------------|-----------------------------------|----------------------------|
| 1 caja de aspirinas 1,50 euros | 1 frasco de colonia 7,45 euros | 1 revista 0,99 euros |
| 1 docena de huevos 1,20 euros | 1 peine 2 euros | 1 termómetro 3,75 euros |

- ✓ ¿Cuál es el producto más barato que compramos en la farmacia?
.....
- ✓ ¿Cuál es el producto que podemos comprar con un euro?
- ✓ ¿Qué producto de la lista es comestible?
- ✓ ¿Cuánto vale?
- ✓ ¿Cuál es el producto más caro?
- ✓ ¿Cuánto dinero nos gastaremos en la farmacia?
- ✓ ¿Qué dos productos compramos en la perfumería?
- ✓ ¿Cuánto nos gastaremos?

Cálculo 14

COMPRESIÓN NUMÉRICA
Nivel de dificultad: medio-alto

Instrucciones: explíquelo que va a realizar un ejercicio sobre el valor de las monedas. Explíquelo que un euro tiene el mismo valor que 100 céntimos. Pídale que observe atentamente cada una de las siguientes series de monedas y pídale que indique si las siguientes afirmaciones son verdaderas o falsas.



1 euro = 100 céntimos



50 cén. 50 cén.



SÍ/NO

= 1 euro



50 cén. 20 cén. 20 cén. 20 cén.



= 1 euro



50 cén. 20 cén. 20 cén. 10 cén.



= 1 euro



20 cén. 20 cén. 20 cén. 20 cén. 20 cén.



= 1 euro



50 cén. 10 cén. 5 cén. 2 cén. 1 cén.



= 1 euro



50 cén. 20 cén. 20 cén. 5 cén. 5 cén.



= 1 euro

Cálculo 15

PROCESAMIENTO NUMÉRICO
Nivel de dificultad: alto

Instrucciones: pídale que rellene los recuadros en blanco con los números que faltan de manera que la suma de las filas y de las columnas sea el número que se indica en cada caso.

| | | | |
|----|----|----|----|
| 2 | 3 | | 10 |
| 2 | | 4 | 10 |
| | 3 | 1 | 10 |
| 10 | 10 | 10 | |

| | | | |
|----|----|----|----|
| 2 | | 8 | 20 |
| | 4 | 11 | 20 |
| 13 | 6 | | 20 |
| 20 | 20 | 20 | |

| | | | |
|----|----|----|----|
| 8 | 4 | | 14 |
| 3 | | 5 | 14 |
| | 4 | 7 | 14 |
| 14 | 14 | 14 | |

| | | | |
|----|----|----|----|
| 5 | | 10 | 25 |
| 17 | 5 | | 25 |
| | | | 25 |
| 25 | 25 | 25 | |

| | | | |
|----|----|----|----|
| 4 | 9 | | 23 |
| 14 | | 7 | 23 |
| | | | 23 |
| 23 | 23 | 23 | |

| | | | |
|----|----|----|----|
| 13 | | 13 | 39 |
| 10 | 17 | | 39 |
| | | | 39 |
| 39 | 39 | 39 | |

| | | | |
|----|----|----|----|
| 15 | 21 | | 50 |
| | | 10 | 50 |
| 15 | | 26 | 50 |
| 50 | 50 | 50 | |

| | | | |
|-----|-----|-----|-----|
| | 30 | 37 | 100 |
| | | 39 | 100 |
| 56 | | 24 | 100 |
| 100 | 100 | 100 | |

Cálculo 16

PROCESAMIENTO NUMÉRICO
Nivel de dificultad: medio-alto

Instrucciones: pídale que observe los siguientes números y a continuación:

| | | | | |
|-----|-------|----|-----|-------|
| 75 | 8 | 96 | 123 | 17 |
| 896 | 1.325 | 44 | 91 | 1.532 |

✓ Apunte todos los números pares

.....

✓ Ordene los números pares de menor a mayor

.....

✓ Ordene los números impares de mayor a menor

.....

✓ Ordene de menor a mayor los números mayores de 500

.....

Instrucciones: pídale que resuelva los siguientes problemas:

- ✓ Hemos decidido cambiar el colchón de lana por uno de látex. El colchón nos cuesta 540 euros. El sistema de pago nos permite pagarlo en un año, ¿cuánto tendremos que pagar cada mes?

- ✓ Vamos a comprar a la frutería, compramos un kilo de tomates a 1,45 euros/kilo, medio kilo de plátanos a 1,10 euros/kilo y una lechuga a 0,95 euros. ¿Cuánto nos cuesta la compra? Si pagamos con un billete de 5 euros, ¿cuánto nos devolverán?

- ✓ Los impuestos municipales ascienden a 384 euros anuales. Solicito el pago trimestral, ¿cuánto tendré que pagar cada trimestre?

Cálculo**18**

PROCESAMIENTO NUMÉRICO

Nivel de dificultad: medio-alto

Material: 3 monedas de 2 euros, 3 monedas de 1 euro, 3 monedas de 50 céntimos, 2 monedas de 20 céntimos, 4 monedas de 10 céntimos, 3 monedas de 5 céntimos, 3 monedas de 2 céntimos, 3 monedas de 1 céntimo.

Instrucciones: explíquelo que van a realizar un ejercicio en el que deberá darle el importe exacto que usted le pida.

- ✓ Deme 9 céntimos
- ✓ Deme 57 céntimos
- ✓ Deme 96 céntimos
- ✓ Deme 1 euro y 68 céntimos
- ✓ Deme 1 euro y 44 céntimos
- ✓ Deme 2 euros y 23 céntimos
- ✓ Deme 4 euros y 22 céntimos
- ✓ Deme 3 euros y 3 céntimos
- ✓ Deme 5 euros y 78 céntimos
- ✓ Deme 6 euros y 10 céntimos
- ✓ Deme 7 euros y medio
- ✓ Deme 8 euros y 55 céntimos
- ✓ Deme 9 euros y 99 céntimos
- ✓ Deme 11 euros y 54 céntimos

Cálculo**19**

PROCESAMIENTO NUMÉRICO

Nivel de dificultad: medio-alto

Instrucciones: propóngale las siguientes operaciones aritméticas y pídale que las resuelva.

$$\begin{array}{r} 34598446 \\ + 24761182 \\ \hline \end{array}$$

$$\begin{array}{r} 87523485 \\ + 94577271 \\ \hline \end{array}$$

$$\begin{array}{r} 55821945 \\ + 48112761 \\ \hline \end{array}$$

$$\begin{array}{r} 46789235 \\ 15859662 \\ + 22581843 \\ \hline \end{array}$$

$$\begin{array}{r} 12532681 \\ 46753022 \\ + 53631376 \\ \hline \end{array}$$

$$\begin{array}{r} 82043943 \\ 27760966 \\ + 12042003 \\ \hline \end{array}$$

$$\begin{array}{r} 84336249 \\ - 43205142 \\ \hline \end{array}$$

$$\begin{array}{r} 76945242 \\ - 23021911 \\ \hline \end{array}$$

$$\begin{array}{r} 27282987 \\ - 14674488 \\ \hline \end{array}$$

$$\begin{array}{r} 89510573 \\ - 15560827 \\ \hline \end{array}$$

$$\begin{array}{r} 75124948 \\ - 74609534 \\ \hline \end{array}$$

$$\begin{array}{r} 65833011 \\ - 54977642 \\ \hline \end{array}$$

$$\begin{array}{r} 73452732 \\ \times 4 \\ \hline \end{array}$$





$$\begin{array}{r} 64501893 \\ \times 6 \\ \hline \end{array}$$

$$\begin{array}{r} 24781459 \\ \times 7 \\ \hline \end{array}$$

Cálculo 20

PROCESAMIENTO NUMÉRICO
 Nivel de dificultad: medio

Instrucciones: explíquele que va a realizar un ejercicio de cálculo en el que deberá realizar unas operaciones aritméticas. Pídale que observe los siguientes símbolos y el valor asignado a cada uno de ellos. A continuación pídale que resuelva las operaciones.

| | | | |
|---|---|---|---|
|  |  |  |  |
| 20 | 14 | 5 | 31 |

$$\begin{aligned}
 & \text{knot} + \text{diamond} + \text{star} = \\
 & \text{omega} + \text{knot} + \text{diamond} = \\
 & \text{diamond} + \text{star} + \text{star} + \text{omega} = \\
 & \text{star} + \text{knot} - \text{omega} = \\
 & \text{diamond} + \text{omega} + \text{diamond} - \text{star} =
 \end{aligned}$$

Cálculo 21

PROCESAMIENTO NUMÉRICO
Nivel de dificultad: medio

Instrucciones: a partir de los siguientes números pídale que:

7 3 2 5

- ✓ Sume el primer y el último número
- ✓ Sume el segundo y el cuarto número
- ✓ Sume el tercer, segundo y el último número
- ✓ Sume todos los números y réstele 7
- ✓ Sume los tres primeros números y réstele el último

3 8 6 1

- ✓ Sume los tres primeros números
- ✓ Sume el segundo, el último y el primer número
- ✓ Sume los dos números de en medio
- ✓ Al número más alto réstele el número más bajo
- ✓ Sume todos los números y réstele 9

6 2 9 4 7

- ✓ Sume el tercer y el quinto número
- ✓ Sume los cuatro últimos números
- ✓ Sume los tres números más altos
- ✓ Sume los tres números de en medio y réstele el último
- ✓ Sume todos los números y multiplíquelo por 2

RECUERDE

Las instrucciones son para que las lea el cuidador, puede recordárselas tantas veces como sea preciso.

Los ejercicios deben ser realizados conjuntamente, sin ayuda si no la necesita y aumentando la asistencia en caso de que presente dificultades para su resolución.

Si es incapaz de responder adecuadamente debe ofrecerle ayudas para encontrar la respuesta o bien facilitarle la respuesta y pedirle que la repita.

Refuerce positivamente y aprecie sus esfuerzos y sus aciertos.

No es necesario completar todo el ejercicio; adáptese al ritmo individual para su realización, no hay prisa.

Intente escoger un momento del día en el que esté descansado/a y un entorno sosegado (sin ruidos y distractores) manteniendo una iluminación y temperatura adecuadas.

PARA SU AYUDA

Memoria

1

Para la realización del ejercicio puede utilizar facilitadores semánticos (por ejemplo, la capital de Grecia es aquella ciudad donde está el Partenón) o fonémicos (por ejemplo, la primera sílaba de la respuesta es A...).

Este ejercicio tiene mucha carga cultural, si no conoce la respuesta de alguna de las frases pase a la siguiente. No se trata de que él/ella aprenda alguna cosa nueva, simplemente de que recuerde aquello que ya sabía.

Puede proponerle otras frases para que las complete (por ejemplo, la capital de Francia es..., o el animal que tiene trompa es...).

Memoria

2

Puede utilizar este ejercicio como facilitador del recuerdo de acontecimientos históricos, personajes literarios, del cine y la música.

Este ejercicio tiene mucha carga cultural, si no conoce alguno de los personajes pase a la siguiente. No se trata de que él/ella aprenda alguna cosa nueva, simplemente de que recuerde aquello que ya sabía.

Para completar el ejercicio puede pedirle más detalles sobre cada uno de los personajes (por ejemplo, Juana *la Loca* estaba casada con..., algunas de las canciones de Jorge Sepúlveda son...).

Puede proponerle otros personajes que sepa que él/ella conoce.

Memoria

3

Debe escoger una fotografía en la que las caras sean lo bastante perceptibles.

Para llevar a cabo este ejercicio asegúrese de que recuerda a las personas que aparecen en la fotografía. En caso de que no reconozca alguna de ellas, no insista.

Para completar el ejercicio puede pedirle que profundice o explique más detalles sobre cada uno de los personajes, situaciones o lugares que aparecen en la fotografía.

Puede facilitar la respuesta haciéndole preguntas relacionadas con la fotografía.

Puede realizar este ejercicio con otras fotografías.

Memoria

4

Puede usted facilitar, guiar la explicación o proporcionar un tema que usted sepa que él/ella conoce bien (por ejemplo, infancia, adolescencia, vida laboral, familia, vida matrimonial, boda...).

Puede proponer este ejercicio con diferentes temas.

Para facilitar el ejercicio puede pedirle que primero realice el ejercicio de forma verbal y después lo escriba.

Para facilitar el ejercicio puede proponerle unas palabras clave que le ayuden en la explicación o formulándole preguntas acerca del tema propuesto.

Memoria

5

Puede recordar la consigna tantas veces como sea necesario.

En caso de dificultad, permítale realizar el ejercicio de manera que quede visible la parte del ejercicio que él/ella está trabajando.

Puede proponer el ejercicio con otras palabras o series de números.

Memoria

6

Para facilitar el ejercicio puede leerle usted el texto asegurándose de que él/ella está atento/a, tantas veces como sea necesario.

Puede comentar el texto con él/ella para facilitar su recuerdo.

Puede proponerle las preguntas por escrito y pedirle a él/ella que las responda.

Puede proponerle otros textos y formularle preguntas al respecto.

Memoria

7

Léale las frases una a una y con claridad, asegurándose de que la persona está atenta.
En caso de dificultad, puede recordarle la frase o parte de ella para que él/ella la repita.
Para dificultar el ejercicio puede proponer que él/ella lea la frase y después intente recordarla.
Puede proponerle otras frases para que él/ella las repita.

Memoria

8

En caso de dificultad hágale escoger entre dos posibles respuestas.
Puede proponer este ejercicio con otros monumentos y/o lugares de interés y países para que él/ella los relacione.
Para completar el ejercicio puede pedirle que le diga o escriba otros lugares de interés y/o monumentos de diferentes países.
Puede completar el ejercicio comentando con él/ella características de los lugares, monumentos o países que conozca.

Memoria

9

Puede repetir la consigna tantas veces como sea necesario.
Proporcione solamente los objetos necesarios para la realización de cada tarea y retírelos después para no dificultar la ejecución de la siguiente orden.
Puede facilitar la respuesta proporcionando ayudas fonémicas (la primera sílaba) o semánticas (descripción del objeto escondido).
Para aumentar la dificultad del ejercicio puede demorar unos segundos la pregunta que incite al recuerdo.
Puede proponer este ejercicio con otros objetos.

Memoria

10

Puede releer el texto tantas veces como sea necesario.

En caso de dificultad puede ofrecer dos posibilidades de respuesta.

Puede facilitar ayudas de carácter descriptivo o verbal.

Si lo cree oportuno, puede proponerle que él/ella lea el texto.

Puede formularle las preguntas por escrito y pedirle a él/ella que las responda.

Puede proponerle otros textos y formularle preguntas al respecto.

Memoria

11

Asegúrese de que todo el material es perceptible para él/ella y no hay elementos distractores.

Como estrategias para facilitar el recuerdo puede volver a comentar las características de cada elemento.

Puede aumentar o disminuir el número de elementos propuestos.

Puede proponer este ejercicio utilizando otros elementos.

Memoria

12

En caso de dificultad hágale escoger entre dos posibles respuestas.

Puede proponer este ejercicio con otros productos y países para que él/ella los relacione.

Para completar el ejercicio puede pedirle que le diga o escriba otros productos típicos de diferentes países.

Para facilitar el recuerdo puede hacerle comentarios acerca de las observaciones realizadas al principio del ejercicio o proporcionarle ayudas fonémicas (la primera sílaba) o semánticas (descripción de detalles sobre el personaje, profesión...).

Puede realizar este ejercicio con otras imágenes, ya sean de otras personas populares o bien de animales, de monumentos...

Puede aumentar o disminuir el número de imágenes propuestas.

Asegúrese de que todas las imágenes son perceptibles para él/ella y no hay elementos distractores.

Puede ayudarle dibujando usted el plano siguiendo las indicaciones de él/ella.

Para facilitar la tarea puede usted dibujar el plano y pedirle a él/ella que indique cuál es cada una de las estancias.

Puede facilitar la tarea de memoria mediante preguntas (por ejemplo, ¿al lado de la cocina qué hay?, ¿cuántas habitaciones hay?...).

En caso de dificultad propóngale este ejercicio dibujando sólo una de las estancias de la casa.

Puede proponer este ejercicio pidiéndole que incluya más detalles de lo que hay en cada estancia (por ejemplo, dónde están las ventanas, las puertas, los muebles...).

Este ejercicio puede provocar sentimientos de angustia, ya sea debido a la incapacidad para recordar algunos datos o bien por evocar recuerdos dolorosos. En caso de que esto ocurra, no reitere en el recuerdo y minimice la situación desviando la conversación hacia otros temas.

Debe tener presente que los acontecimientos recientes son más difíciles de recordar que los del pasado.

Para facilitar el ejercicio puede ayudarse de fotografías, realizarlo conjuntamente o implicar a otros miembros de la familia.

Para completar el ejercicio puede pedirle que profundice o explique más detalles sobre cada una de las personas (por ejemplo, apellidos, edades, características físicas, a qué se dedican...).

Puede ayudarle a responder recordando comentarios que se hayan realizado al hablar del menú.

Puede hacerle escoger entre dos posibles respuestas.

Puede realizar este ejercicio con un menú diferente.

Puede completar el ejercicio pidiéndole que le diga qué ingredientes componen cada plato y cómo se elabora.

Asegúrese de que todo el material es perceptible para la persona y no hay elementos distractores.

Comente con detalle cada alimento de uno en uno.

Como estrategias para facilitar el recuerdo puede volver a comentar las características de cada alimento así como las categorías establecidas (fruta o verdura).

Puede facilitarle la tarea recordando comentarios que se hayan realizado al hablar de los alimentos.

Puede aumentar o disminuir el número de alimentos propuestos.

Puede proponer este ejercicio utilizando otros alimentos.

Para facilitar el ejercicio puede ir guiando el recuerdo mediante preguntas y comentarios acerca del tema propuesto o bien puede proponerle unas palabras clave que le ayuden en la explicación.

Si alguno de los temas propuestos lo desconoce o crea malestar o inquietud en él/ella, desvíe la conversación hacia otro tipo de temas.

Puede proponer este ejercicio de forma escrita.

Puede proponer este ejercicio con otros temas.

Puede ayudarle empezando a cantar la canción o entonando la melodía.

Puede cantar solamente la parte de la canción que conozca.

Puede proponerle otras canciones que él/ella conozca.

Para completar el ejercicio puede pedirle que escriba los párrafos que recuerde.

Puede proponer este ejercicio ayudándose de una cinta, disco o cd que contenga canciones que él/ella conozca haciéndole escuchar pequeños fragmentos y pidiéndole que continúe la melodía o bien le diga de qué canción se trata.

Puede proponerle este ejercicio tarareando usted la melodía y pidiéndole que le diga de qué canción se trata.

Para facilitar el recuerdo puede usar ejemplos reales de personas que él/ella recuerde (por ejemplo, tiene 18 años como su nieta...).

Al realizar las preguntas utilice las mismas palabras que ha usado anteriormente para facilitar el recuerdo.

Puede releer el texto tantas veces como sea necesario.

En caso de dificultad puede ofrecer dos posibilidades de respuesta.

Si lo cree oportuno puede proponerle que él/ella lea el texto.

Puede formularle las preguntas por escrito y pedirle a él/ella que las responda.

Para facilitar el recuerdo puede hacerle comentarios acerca de las observaciones que han realizado mientras observaban la fotografía o proporcionarle ayudas fonémicas (la primera sílaba) o semánticas (descripción de detalles sobre la imagen).

Puede realizar este ejercicio con otras imágenes (postales, fotografías...).

No es necesario que recuerde todos los elementos de la imagen.

En caso de dificultad para recordar puede ayudarle razonando con él/ella (por ejemplo, la imagen era de una calle, ¿qué elementos suele haber en una calle?).

En caso de dificultad, facilítele dos posibles respuestas.

Para completar el ejercicio pueden ayudarse de un calendario o almanaque para trabajar otras fechas que puedan ser significativas para él/ella (patrón de su pueblo o ciudad...).

Puede completar el ejercicio pidiéndole que le comente las particularidades de cada festividad (por ejemplo, cómo se celebra, qué alimentos se consumen...).

Realice sólo un recorrido cada vez.

Es imprescindible explicar el recorrido mientras lo realiza asegurándose de que él/ella está atento/a y observa sus indicaciones.

En caso de dificultad realice un solo recorrido del ejercicio o bien realice cada uno de los recorridos con él/ella.

Puede proponer otros recorridos que él/ella realice habitualmente.

Puede facilitar el recuerdo utilizando los mismos comentarios que han realizado al observar la fotografía y puede guiar el recuerdo mediante preguntas más concretas (por ejemplo, ¿llevaba gafas?).

Puede releer el texto y mirar la fotografía tantas veces como sea necesario.

En caso de dificultad puede ofrecer dos posibilidades de respuesta.

Puede formularle las preguntas por escrito y pedirle a él/ella que las responda.

Puede proponer un ejercicio similar, de descripción y memoria de las características físicas utilizando fotografías de personas que él/ella no conozca (por ejemplo, fotos de personas de anuncios publicitarios...).

En caso de dificultad hágale escoger entre dos posibles respuestas.

Puede proponer este ejercicio con otros alimentos y regiones para que él/ella los relacione.

Para completar el ejercicio puede pedirle que le diga o escriba otros productos típicos de las diferentes regiones.

Asegúrese de que todo el material es perceptible para él/ella y no hay elementos distractores.

Como estrategias para facilitar el recuerdo puede volver a comentar las características de cada elemento así como las categorías establecidas.

Puede aumentar o disminuir el número de elementos propuestos.

Puede proponer este ejercicio utilizando otros elementos.

Puede usted facilitar, guiar la explicación o proporcionar un tema que usted sepa que él/ella conoce bien (celebraciones, salidas, actividades...).

Procure que él/ella explique con detalle el acontecimiento (dónde, cuándo, con quién...).

Puede proponer este ejercicio con diferentes temas.

Puede pedirle que primero realice el ejercicio de forma verbal y después lo escriba o bien proponerlo sólo de forma oral.

Para facilitar el ejercicio puede proponerle unas palabras clave que le ayuden en la explicación o formulándole preguntas acerca del tema propuesto.

Puede facilitar la respuesta mediante ayudas descriptivas, datos biográficos...

Puede proponerle dos posibles respuestas para que él/ella escoja la correcta.

En caso de dificultad para encontrar el nombre puede facilitarle ayudas fonémicas (por ejemplo, el presidente del Gobierno del estado español es Za...).

Puede completar el ejercicio pidiéndole que le diga si conoce más datos sobre cada una de las personas (descriptivos o biográficos; por ejemplo, ¿qué aspecto tiene?, ¿es alto?, ¿en qué partido político milita?, ¿dónde nació?...).

Puede proponer usted otras cuestiones para que él/ella responda.

En la segunda parte del ejercicio, puede pedirle que diga más de una persona de cada profesión o bien proponerle otras profesiones.

Puede recordar la consigna tantas veces como sea necesario.

Probablemente después de la primera lectura recordará un número muy pequeño de palabras. Pídale que las vuelva a leer, tápelas y pregúntele cuáles recuerda. Puede repetir varias veces el mismo procedimiento.

En caso de dificultad puede proporcionarle ayudas fonémicas (la primera sílaba de la palabra) o semánticas (por ejemplo, había un instrumento musical de cuerda).

Puede aumentar o disminuir el número de palabras propuestas.

Puede proponer este ejercicio utilizando estrategias que faciliten el recuerdo antes de tapar las palabras, comentando con él/ella las características de cada palabra, buscando asociaciones entre ellas, etc. y después pedirle que las recuerde. Para facilitar el recuerdo puede volver a comentar las características de cada palabra.

Asegúrese de que todo el material es perceptible para la persona y no hay elementos distractores.

Comente con detalle cada elemento de uno en uno.

Como estrategias para facilitar el recuerdo puede volver a comentar las características de cada uno.

Puede facilitarle la tarea recordando los comentarios que se hayan realizado al hablar del material.

Puede aumentar o disminuir el número de elementos propuestos.

Puede proponer este ejercicio utilizando otros elementos.

Puede recordar la consigna tantas veces como sea necesario.

Puede ir tachando los lugares que ya han sido clasificados.

Puede facilitar la respuesta descartando diferentes opciones mediante el razonamiento.

Puede proponer otros lugares de interés y pedirle que le diga en qué continente se encuentran.

Si no conoce alguno de los lugares propuestos puede consultar con él/ella el atlas, diccionario, enciclopedia...

Para completar el ejercicio puede pedirle que proponga otros lugares de interés que él/ella conozca.

Asegúrese de que él/ella recuerda algo acerca de los diferentes temas propuestos, en caso contrario cambie a otro tema.

Al proporcionar el tema puede facilitar o guiar la explicación.

Puede proponerle otros acontecimientos que él/ella conozca.

Para completar el ejercicio puede pedirle que escriba los comentarios realizados sobre cada uno de los titulares.

El comentario acerca de cada uno de los titulares puede facilitar el recuerdo de otros acontecimientos personales o históricos acaecidos en el mismo año.

Puede recordar la consigna tantas veces como sea necesario.

Insista en que debe dar el máximo de información que pueda relacionada con cada una de las estaciones.

Puede guiar el ejercicio mediante preguntas (por ejemplo, ¿en qué fecha empieza la primavera?, dígame el nombre de frutas típicas de verano, ¿en otoño qué festividades se celebran? diga el nombre de una prenda de vestir que se utilice habitualmente en verano...).

Este ejercicio puede plantearse verbalmente, o bien, en caso de que necesite más espacio para realizar las anotaciones, proporciónale una hoja aparte.

Puede recordar la consigna tantas veces como sea necesario.

Puede facilitar la respuesta descartando diferentes opciones mediante el razonamiento.

Este ejercicio tiene mucha carga cultural, si no conoce la respuesta de alguna de las afirmaciones pase a la siguiente. No se trata de que él/ella aprenda alguna cosa nueva, simplemente de que recuerde aquello que ya sabía.

Puede recordar la consigna tantas veces como sea necesario.

Probablemente recordará un número muy pequeño de imágenes. Pídale que las vuelva a mirar, tápelas y pregúntele cuáles recuerda. Puede repetir varias veces el mismo procedimiento.

En caso de dificultad puede proporcionarle ayudas fonémicas (la primera sílaba de la imagen) o semánticas (por ejemplo, había un vehículo).

Puede aumentar o disminuir el número de imágenes propuestas.

Puede proponer este ejercicio utilizando estrategias que faciliten el recuerdo antes de tapar las imágenes, comentando con él/ella las características de cada una, buscando asociaciones entre ellas, etc. y después pedirle que las recuerde.

Para facilitar el recuerdo puede volver a comentar las características de cada elemento.

Praxias

1

Puede recordar la consigna tantas veces como sea necesario.

Puede realizar este ejercicio usando el teléfono de su casa.

Indique los pasos a seguir para realizar una llamada telefónica (buscar el número en la lista, descolgar el teléfono y marcarlo).

Puede pedir que marque otros números conocidos utilizando su propia agenda o listín telefónico (teléfonos de interés para él/ella, familiares, amigos...)

Puede ayudarle a confeccionar una lista de teléfonos a los que él/ella llame habitualmente.

Praxias

2

Puede realizar las acciones con él/ella en caso de que esta actividad le incomode.

En caso de dificultad, puede usted realizar la acción y pedirle a él/ella que haga lo mismo.

Puede proponerle que realice otras acciones mediante mímica.

Praxias

3

Proporcione solamente el material necesario para la realización de cada orden y después apártelo.

Asegúrese de que sólo el material que debe utilizar sea perceptible y no hay elementos distractores.

En caso de dificultad para la realización puede ayudarle mediante mímica o realizando usted la acción y pedirle a él/ella que la repita.

Puede proporcionar otro material y pedirle que realice las acciones que usted le proponga.

Praxias

4

Puede recordarle las distintas formas geométricas.

En caso de dificultad puede recordarle los conceptos arriba, abajo, dentro, derecha, izquierda.

Para facilitar la tarea puede dar las indicaciones de una en una y recordar la consigna tantas veces como sea necesario (por ejemplo: dibuje un cuadrado; muy bien, ahora, a su derecha dibuje un círculo...).

Puede proponer otras indicaciones similares para que él/ella las realice.

Si lo cree oportuno, puede pedirle a él/ella que lea las indicaciones.

Puede tapar el ejercicio de manera que sólo quede visible aquella parte que él/ella esté realizando.

Praxias

5

Puede facilitar la tarea recordándole la forma o las características de cada elemento.

Puede mostrarle el objeto real o la imagen de lo que ha de dibujar.

Puede proponerle otros elementos para que él/ella los dibuje.

Praxias

6

Puede recordar la consigna tantas veces como precise.

En caso de que sea necesario, recuérdle que debe copiar el dibujo en el recuadro de al lado.

En caso de que lo crea necesario, tape las figuras que él/ella no esté reproduciendo de manera que sólo quede perceptible la que está realizando.

Puede proponerle otros dibujos y pedirle que los reproduzca al lado.

Praxias

7

Asegúrese de que la imagen es lo bastante perceptible para él/ella.

En caso de que sea necesario, recuérdale que debe reproducir la imagen en el recuadro de al lado.

En caso de que lo crea necesario, tape las imágenes que él/ella no esté reproduciendo de manera que sólo quede perceptible la que está realizando.

Puede proponerle otras imágenes y pedirle que las reproduzca al lado.

En caso de dificultad puede usted empezar el dibujo y pedirle a él/ella que lo complete.

Para complementar el ejercicio puede pedirle que él/ella recorte las imágenes del folleto y las pague en el recuadro correspondiente.

Praxias

8

Sitúe el objeto que debe reproducir delante de él/ella asegurándose de que es perceptible y que no hay otros elementos distractores.

Puede proponerle otros objetos y pedirle que los reproduzca.

En caso de dificultad proponga objetos más sencillos (por ejemplo, una botella, un peine...).

En caso de dificultad puede usted empezar el dibujo y pedirle a él/ella que lo complete.

Praxias

9

Puede recordarle las distintas formas geométricas.

En caso de dificultad puede recordarle los conceptos arriba, abajo, dentro, derecha, izquierda.

Para facilitar la tarea puede dar las indicaciones de una en una y recordar la consigna tantas veces como sea necesario (por ejemplo: dibuje un cuadrado; muy bien, ahora, a su izquierda dibuje un círculo...).

Puede proponer otras indicaciones similares para que él/ella las realice.

Si lo cree oportuno, puede pedirle a él/ella que lea las indicaciones.

Puede tapar el ejercicio de manera que sólo quede visible aquella parte que él/ella esté realizando.

La tendencia al realizar el ejercicio es explicar verbalmente la acción, insista en que debe representar mediante mímica cada una de las acciones (como si usted no le pudiera oír).

Puede realizar las acciones con él/ella en caso de que esta actividad le incomode.

En caso de dificultad, puede usted proponer verbalmente la acción específica que debe realizar (por ejemplo, al realizar mediante mímica la acción propia del carpintero, pídale que sierre una madera, clave un clavo...).

En caso de dificultad, puede usted realizar la acción y pedirle a él/ella que le imite.

Puede proponerle que realice otras acciones mediante mímica.

Puede proponer la actividad expresando el enunciado de diferentes maneras (por ejemplo, ¿qué cara pondría si se enfadase?, ¿cómo felicitaría a alguien?...).

Explíquele que cada figura tiene asignada una letra y asegúrese de que consulta el recuadro de las figuras mientras realiza el ejercicio.

No es necesario que él/ella conozca el nombre de las figuras geométricas.

Puede proponer otras indicaciones para que él/ella las realice en una hoja aparte.

Puede tapar el ejercicio de manera que sólo quede visible aquella parte que él/ella esté realizando.

Puede usted guiar el dibujo pidiéndole que le diga o diciéndole qué elementos puede dibujar relacionados con el tema (por ejemplo, en una ciudad hay coches, calles, edificios...).

Puede proponer otros temas para que él/ella realice un dibujo (por ejemplo, la playa, la Navidad...).

Explíquele que no hace falta que sepa dibujar muy bien, la finalidad del ejercicio es que dibuje diferentes elementos que se encuentren en el contexto que se pide.

Este ejercicio no pretende que él/ella realice todas y cada una de las actividades, sino mantener o mejorar las capacidades práxicas aprovechando aquellas actividades que él/ella realiza habitualmente.

Puede proponer tareas similares aprovechando aquellas actividades que él/ella realiza habitualmente.

No es necesario que recuerde la secuencia de acción que debe seguir para realizar una actividad.

Puede realizar únicamente alguna de las tareas de la secuencia (por ejemplo, doblar la ropa).

Puede recordar la consigna tantas veces como precise.

En caso de que sea necesario, recuérdale que debe copiar el dibujo en el recuadro de al lado.

En caso de que lo crea necesario, tape las figuras que él/ella no esté reproduciendo de manera que sólo quede perceptible la que está realizando.

Puede proponerle otros dibujos y pedirle que los reproduzca al lado.

En caso de que sea necesario, recuérdale que el dibujo de la derecha debe ser igual que el de la izquierda (modelo).

En caso de que lo crea necesario, tape las figuras que él/ella no esté reproduciendo de manera que sólo quede perceptible la que está realizando.

Puede proponerle otros dibujos y pedirle que los reproduzca al lado.

En caso de dificultad, puede ir remarcando con un color las líneas que ya estén reproducidas, para así averiguar cuáles son las que faltan.

En caso de que sea necesario, recuérdale que el dibujo debe quedar completo, ahora sólo tiene la parte derecha y debe dibujar la parte izquierda (simétrica).

En caso de que lo crea necesario, tape la figura que él/ella no esté reproduciendo de manera que sólo quede perceptible la que está realizando.

Puede proponerle la mitad de otros dibujos y pedirle que complete la mitad que le falta.

En caso de dificultad puede usted empezar a completar el dibujo y pedirle a él/ella que continúe.

En caso de que sea necesario, recuérdale que el dibujo de la derecha debe ser igual que el de la izquierda (modelo).

En caso de que lo crea necesario, tape las figuras que él/ella no esté reproduciendo de manera que sólo quede perceptible la que está realizando.

En caso de dificultad, puede recordarle las partes del dibujo que faltan.

En caso de que sea necesario, recuérdale que debe copiar el dibujo en el recuadro de al lado.

En caso de que lo crea necesario, tape las imágenes que él/ella no esté reproduciendo de manera que sólo quede perceptible la que está realizando.

En caso de dificultad puede usted iniciar el dibujo y pedirle que lo complete.

Puede proponerle otras imágenes y pedirle que las reproduzca al lado.

Gnosias

1

Para completar el ejercicio puede pedirle que cuente cuántas figuras hay en total, cuántos cuadrados...

En caso de dificultad dé usted las indicaciones de una en una.

Gnosias

2

En caso de duda puede hacerle escoger entre dos posibilidades.

Puede completar el ejercicio pidiéndole que localice en el mapa otras ciudades que él/ella conozca y puede comentar con él/ella los conocimientos, vivencias, etc. que tiene acerca de esas ciudades (por ejemplo, monumentos, celebraciones o productos típicos...).

Puede ofrecer ayudas espaciales (norte, sur,...), verbales (tiene mar).

Puede complementar el ejercicio pidiéndole que localice otros elementos, cadenas montañosas, ríos, mares, cabos...

Este ejercicio tiene mucha carga cultural, si no conoce la localización de alguna de las ciudades pase a la siguiente o bien proponga otras que sepa que él/ella conoce. No se trata de que él/ella aprenda alguna cosa nueva, simplemente de que recuerde aquello que ya sabía.

Gnosias

3

Puede facilitar la respuesta ofreciendo ayudas de carácter descriptivo o ayudándole mediante el razonamiento.

En caso de dificultad hágale escoger entre dos posibles respuestas.

Si no conoce alguna de las señales pase a la siguiente o bien proponga otras que sepa que él/ella conoce.

Gnosias

4

Hay dos imágenes de cada elemento; si sólo le señala una, pídale que le señale la otra. Puede pedirle que le diga desde qué perspectiva se ha realizado la fotografía (por ejemplo, desde delante...).

Puede ayudarle explicándole desde qué perspectiva está hecha la fotografía (por ejemplo, esto es un coche visto desde arriba...).

Puede complementar el ejercicio pidiéndole que le diga qué partes o elementos de la imagen se ven (por ejemplo, en la imagen del coche desde delante son perceptibles los faros, la matrícula...).

Gnosias

5

Asegúrese de que él/ella no ve el material.

En caso de déficit auditivos asegúrese de que puede realizar el ejercicio.

En caso de dificultad puede hacerle escoger entre dos posibles respuestas.

Puede realizar este ejercicio con otro material realizando acciones que emitan un sonido característico.

Después del ejercicio puede mostrarle el material y pedirle a él/ella que realice las acciones.

Gnosias

6

Proporcione solamente el material necesario para resolver cada tarea.

Puede dejarle manipular el material tantas veces como precise y posteriormente puede mostrárselo.

Puede proporcionarle ayudas para la comprensión de los conceptos (por ejemplo, al decir rugoso, nos referimos a algo rasposo, que no es suave...).

En caso de dificultad hágale escoger entre dos posibles respuestas.

Puede proponer un ejercicio similar con otro material.

Gnosias

7

Asegúrese de que el material es lo bastante perceptible y no hay elementos distractores. Asegúrese de que conoce las diferencias entre frutas y verduras, distingue formas y colores...

Puede recordar la consigna tantas veces como sea necesario.

En caso de dificultad puede usted desglosar la consigna (por ejemplo, señale los alimentos de forma alargada, señale el que no es de color naranja ni amarillo).

En caso de que sea necesario, después de que haya realizado cada orden vuelva a mezclar todo el material encima de la mesa.

Puede proponer un ejercicio similar con otro material.

Gnosias

8

Dé las indicaciones de una en una.

Puede pedirle que le diga en qué parte del plano se encuentra cada uno de los elementos (por ejemplo, a la izquierda, derecha, arriba, abajo...).

Puede facilitar este ejercicio indicándole la localización en el plano; por ejemplo, la calle Rosalía de castro queda a la derecha del plano).

Puede proponer este ejercicio utilizando un plano de su localidad.

Para completar el ejercicio puede pedirle que siga un itinerario concreto (por ejemplo, vaya de la plaza Mayor a la plaza de la Trinidad...).

Gnosias

9

Pida que busque los elementos uno a uno.

Puede pedirle que le diga en qué parte de la imagen se encuentra cada uno de los elementos (por ejemplo, a la izquierda, derecha, arriba, abajo...).

En caso de que no encuentre alguno de los elementos, puede utilizar facilitadores como, por ejemplo, busque a la derecha de...

Puede realizar este ejercicio con otras imágenes (postales, fotografías...) pidiéndole que busque los elementos que usted le diga.

Puede completar el ejercicio pidiéndole que haga una descripción de lo que hay en la imagen.

Gnosias

10

Puede recordar la consigna tantas veces como sea necesario.

Asegúrese de que todos los lápices de color son perceptibles para él/ella y no hay elementos distractores.

Después de que haya realizado cada orden vuelva a mezclar los lápices.

Puede facilitar la tarea haciendo comparaciones con ejemplos reales que él/ella conozca (verde como las hojas...).

Puede realizar este ejercicio con otros elementos de colores.

Gnosias

11

Puede facilitar la respuesta ofreciendo ayudas de carácter descriptivo o ayudándole mediante el razonamiento.

En caso de dificultad puede hacerle escoger entre dos posibles opciones.

Si no conoce alguna de las señales pase a la siguiente o bien proponga otras que sepa que él/ella conoce.

Gnosias

12

En caso de que sea necesario, recuérdole que debe reproducir el modelo en la cuadrícula de la derecha.

Puede proporcionarle estrategias facilitadoras para resolver la tarea (por ejemplo, el segundo y último recuadro de la primera fila...).

Puede usted tapar los recuadros de manera que sólo quede visible el que debe reproducir.

Puede recordar los distintos conceptos espaciales (arriba, abajo, derecha, izquierda).

Dé las indicaciones una a una asegurándose de que él/ella está atento/a.

En el caso de que la respuesta sea incompleta puede ayudarle mediante cuestiones que le ayuden a completarla (por ejemplo, ¿en la izquierda o en la derecha?).

Puede repetir la consigna tantas veces como sea necesario.

Recuérdale que sólo debe tener en las manos un solo objeto.

Puede dejarle manipular el material tantas veces como precise y posteriormente puede mostrárselo.

Al reconocer el objeto, pídale que lo saque de la bolsa y apártelo.

Puede proponer este ejercicio utilizando otro material.

Aunque la tendencia sea a leer el texto, en este ejercicio sólo se pretende que marque todas las p y las m.

Puede recordar la consigna tantas veces como sea necesario.

Puede aprovechar el texto para hacer comentarios acerca del acontecimiento o de otros similares.

Para dificultar la tarea puede pedirle que marque otras letras.

Puede realizar este ejercicio utilizando otros textos (asegurándose de que la letra es lo bastante perceptible para él/ella).

Asegúrese de que tiene claro cuál es el modelo y lo consulta mientras realiza el ejercicio. Puede ofrecer facilitadores para realizar la tarea indicándole (por ejemplo: buscamos el mediano, o ¿cuál es igual que éste?...).

Para completar el ejercicio puede pedirle que marque con un color las figuras más pequeñas de cada grupo y con otro color las figuras más grandes.

Puede utilizar el material indicado o bien otro que tenga a su alcance y que él/ella pueda reconocer (rosa, vinagre, jabón...).

En caso de que no pueda mantener los ojos cerrados puede ayudarse de un pañuelo o similar.

En caso de que no reconozca alguno de los olores puede facilitar ayudas de carácter verbal, descriptivo... o pasar al siguiente.

Dé las indicaciones una a una.

Puede ayudarle descartando las distintas opciones.

Para facilitar el ejercicio puede ir tapando las fotografías conforme vayan siendo descartadas.

Para completar el ejercicio puede escribir debajo de cada fotografía el nombre que corresponda.

Puede realizar este ejercicio con otras fotografías de personas que él/ella no conozca describiendo las características de las personas de manera que él/ella pueda indicarle a quién se refiere.

Asegúrese de que los relojes son lo bastante perceptibles para él/ella.

Puede utilizar un reloj real.

Puede pedirle que ponga el reloj a las horas que usted le indique.

Asegúrese de que es capaz de discriminar los colores y los distintos conceptos (franja, horizontal, vertical, inferior, superior, izquierda, derecha...). En caso de que sea necesario puede explicarle la diferencia que hay entre cada uno de los conceptos.

Dé las indicaciones de una en una.

En caso de mucha dificultad puede indicarle cuál es la bandera referida en cada caso.

Puede proponer este ejercicio dando usted las indicaciones o bien permita que él/ella las lea y realice el ejercicio.

Puede pedirle que describa otras banderas que él/ella conozca.

Para completar el ejercicio puede proporcionarle un atlas, diccionario, enciclopedia,... y proponerle que busque el país al que corresponde cada bandera.

Asegúrese de que tiene claro cuál es el modelo y lo consulta mientras realiza el ejercicio.

Puede recordar la consigna tantas veces como sea necesario. Si tiene dificultades para entender la consigna, explíquele que debe realizar un giro de 45° a la derecha, o bien como si fuera un cuarto de hora en las manecillas de un reloj.

Asegúrese de que conoce los conceptos espaciales derecha e izquierda.

Para facilitar el ejercicio puede girar el cuaderno hacia la derecha para que observe cómo queda la figura al girarla.

Puede ayudarle a resolver el ejercicio razonando con él/ella.

Puede proponer el ejercicio tapando las distintas opciones de respuesta y pidiéndole que reproduzca el modelo en una hoja aparte si lo girásemos a la derecha, a la izquierda, con dos giros hacia la derecha...

Asegúrese de que tiene claro cuáles son los modelos y los consulta mientras realiza el ejercicio.

Puede recordar la consigna tantas veces como sea necesario.

Para facilitar el ejercicio puede proponer que sólo busque una de las figuras modelo y que cuando finalice la tarea busque la siguiente.

En caso de dificultad puede ir tapando parte del ejercicio de manera que sólo queden visibles las figuras modelo y la fila que él/ella esté trabajando.

Lenguaje

1

Puede repetir la consigna tantas veces como requiera.

Puede usted realizar este ejercicio con otro material.

En la segunda parte del ejercicio, en caso de movilidad limitada puede acompañar a la persona o no realizarlo.

En caso de déficit auditivos asegúrese de que la persona ha oído la orden.

Lenguaje

2

Utilice una publicación que él/ella lea habitualmente.

Puede plantear este ejercicio tanto de forma oral como escrita.

Puede formularle preguntas o realizar comentarios que le permitan profundizar sobre el tema.

No se trata de que recuerde la noticia, puede consultarla tantas veces como sea necesario.

Para facilitar la tarea puede ayudarle buscando con él/ella los conceptos o palabras clave de la noticia.

Lenguaje

3

Puede recordar la consigna tantas veces como sea necesario.

Puede ofrecer una ayuda fonémica, es decir, la primera sílaba de la respuesta.

Puede ayudarle facilitándole algún ejemplo para encontrar las respuestas.

No hay una única respuesta posible, aceptando como válida cualquier palabra que tenga un significado similar.

Puede proponerle otras palabras para realizar este ejercicio.

Lenguaje

4

Al realizar el ejercicio trabaje una sola categoría cada vez.

En caso de dificultad utilice ayudas verbales, descriptivas, mímicas, visuales...

Puede aumentar o reducir el número de palabras.

Puede usted tapar el resto de categorías de manera que sólo quede visible la que él/ella está trabajando.

Para completar el ejercicio puede proponer otras categorías (por ejemplo, categorías relacionadas con su profesión, sus aficiones...).

Lenguaje

5

Para facilitar la respuesta utilice ejemplos concretos conocidos por él/ella.

Puede usar facilitadores de carácter fonémico (primera sílaba de la respuesta).

En algunos casos no hay una única respuesta posible.

Para completar el ejercicio puede pedirle que diga el nombre de otras profesiones relacionadas con cada una de ellas.

Lenguaje

6

Puede facilitar la tarea leyendo usted con entonación la primera parte de la frase.

En caso de dificultad puede usted facilitar la primera sílaba de la respuesta.

Puede usted proponer otras frases hechas que él/ella conozca o utilice habitualmente.

Lenguaje

7

Puede facilitar la respuesta recordándole el proceso de elaboración de los platos, haciéndole denominar los distintos ingredientes que necesita.

Puede recordarle los distintos ingredientes del plato propuesto mediante su descripción (por ejemplo, una menestra puede tener una verdura de color naranja, alargada...).

Puede proporcionar ayudas fonémicas (por ejemplo, el principal ingrediente de la paella es el A-).

Puede proponerle otros platos para que él/ella le diga los ingredientes con los que se elaboran.

Puede dificultar el ejercicio pidiéndole que le diga más ingredientes que componen el plato.

Lenguaje

8

Al realizar el ejercicio trabaje una sola categoría cada vez.

En caso de dificultad utilice ayudas verbales, descriptivas, mímicas, visuales...

Puede aumentar o reducir el número de palabras.

Puede usted tapar el resto de columnas de manera que sólo quede visible la que él/ella está trabajando.

Para completar el ejercicio puede proponer otros grupos de letras.

Lenguaje

9

No hay una única respuesta correcta, lo importante es que la frase tenga un significado coherente.

En caso de dificultad utilice ayudas verbales, descriptivas...

Puede ayudarle a resolver el ejercicio razonando con él/ella la respuesta.

Asegúrese de que el tamaño de la letra es lo bastante perceptible para la lectura.
Puede usted proponer otro ejercicio de lectura utilizando cualquier otro material escrito (prensa, libros, poesías...).

Puede recordar la consigna tantas veces como sea necesario.
Puede usted tapar los grupos de palabras de manera que sólo quede visible aquel que él/ella está trabajando.
Puede facilitar la respuesta descartando diferentes opciones mediante preguntas o razonamiento (por ejemplo, ¿un árbol tiene alguna relación con el hielo?).
En caso de dificultad puede hacerle escoger entre dos posibles opciones.

Puede ayudarle en la descripción mediante comentarios o preguntas (por ejemplo, ¿para qué ponemos los alimentos en la nevera?).
En caso de dificultad puede realizar el ejercicio de forma verbal. Posteriormente puede pedirle que lo escriba.
Puede usted pedirle que le explique para qué sirven otros objetos o utensilios.

Puede facilitar la tarea leyendo usted con entonación la primera parte del refrán.

Para completar el ejercicio pueden comentar el significado de cada uno de los refranes.

Puede pedirle que complete otros refranes que él/ella utilice habitualmente.

Puede recordar la consigna tantas veces como sea necesario.

Puede escribir cada letra en papelitos independientes para que él/ella pueda manipularlos y ayudarle en la formación de nuevas palabras.

Puede usted tapar los grupos de palabras de manera que sólo quede visible aquel que él/ella está trabajando.

Puede aumentar o disminuir el número de palabras que tiene que formar.

Este ejercicio puede serle de muy difícil resolución. En caso de que sus ayudas no sean suficientes para que él/ella lo realice, no se lo proponga.

Puede ofrecer una ayuda fonémica, es decir, la primera sílaba de la respuesta.

En alguna de las definiciones no hay una única respuesta posible.

Puede proponer otras definiciones para que él/ella las resuelva.

Puede recordar la consigna tantas veces como sea necesario.

Puede ir tachando las palabras que ya han sido asignadas a una de las categorías.

Puede facilitar la respuesta descartando diferentes opciones mediante el razonamiento.

Puede proponer otras palabras que estén relacionadas con una de las cuatro categorías propuestas.

Si no conoce alguna de las profesiones puede usted explicarle en qué consiste.

Para completar el ejercicio puede pedirle que proponga otras profesiones que estén relacionadas con cada una de las categorías propuestas.

Puede facilitar la descripción mediante preguntas o comentarios acerca de la imagen.

No se trata de que recuerde la imagen, debe estar visible mientras realiza el ejercicio.

Para completar el ejercicio puede pedirle que elabore una lista con todos los elementos que aparecen en la imagen.

Puede realizar este ejercicio utilizando otras imágenes (postales, fotografías...).

Para facilitar la tarea puede usted indicarle cuál es la primera palabra de la frase.

Puede tachar las palabras que vaya utilizando al ir ordenando la frase.

En algún caso no hay una única respuesta correcta, se trata de que la frase esté bien formada.

En caso de mucha dificultad, dele a escoger entre dos posibles respuestas, por ejemplo diciéndole: ¿después de “hoy hemos” qué pondría, “cenado” o “pescado”?

Puede proponer otras frases para realizar este ejercicio.

Al realizar el ejercicio trabaje una sola categoría cada vez.

En caso de dificultad utilice ayudas verbales, descriptivas, mímicas, visuales...

Para facilitar o dificultar el ejercicio puede reducir o aumentar el número de palabras.

Puede usted tapar el resto de categorías de manera que sólo quede visible la que él/ella está trabajando.

Para completar el ejercicio puede proponer otras categorías.

Para contestar las preguntas puede ir releendo el texto.

Para facilitar la tarea puede ayudarle buscando y señalando con él/ella los conceptos o palabras clave del texto.

Puede proponer otras preguntas acerca del texto.

Puede usted proponer otros textos y formularle preguntas acerca de ellos.

En caso de dificultad puede proporcionarle el tema (felicitación, invitación, vacaciones...).

Puede usted guiar la redacción mediante la propuesta de palabras clave (por ejemplo, saludo, motivo, despedida).

Puede recordar que el texto debe escribirse en la parte izquierda de la postal y las señas del destinatario en la parte derecha.

Puede utilizar una postal real o con motivo de un evento real (por ejemplo, felicitación de alguna onomástica...).

Puede facilitar la definición mediante comentarios sobre el uso de cada objeto o descartando diferentes opciones mediante el razonamiento.

En caso de dificultad puede usted iniciar la definición; por ejemplo, un rallador es un utensilio de cocina que sirve para...

Puede usted pedirle que complete la definición con datos más concretos; por ejemplo, para qué sirve, de qué material puede ser...

Puede proponer otras palabras para que él/ella las defina.

Puede usted facilitar la tarea razonando con él/ella.

No se está pidiendo que diga si son palabras sinónimas, sino que tengan un significado parecido o similar.

Este ejercicio precisa de un nivel atencional alto; en caso de dificultad, deje el ejercicio.

Puede recordar la consigna tantas veces como sea necesario.

Puede ir tachando las palabras que ya han sido asignadas a una de las categorías.

Puede facilitar la respuesta descartando diferentes opciones mediante el razonamiento.

Puede proponer otras palabras que estén relacionadas con una de las tres categorías propuestas.

Si no conoce alguno de los elementos puede usted definirselos.

Para completar el ejercicio puede pedirle que diga otros elementos que estén relacionados con cada una de las categorías propuestas.

Puede recordar la consigna tantas veces como sea necesario, recalcando que deben contener o que deben acabar por...

Si no comprende el concepto "contener" puede explicarle que la palabra puede tener la sílaba que se propone en cualquier posición (empezar, acabar...).

Al realizar el ejercicio trabaje una sola categoría cada vez.

En caso de dificultad utilice ayudas verbales, descriptivas, mímicas, visuales...

Para facilitar o dificultar el ejercicio puede reducir o aumentar el número de palabras.

Puede usted tapar el resto de columnas de manera que sólo quede visible la que él/ella está trabajando.

Para completar el ejercicio puede proponer otros grupos de letras.

Puede recordar la consigna tantas veces como sea necesario.

Puede usted tapar la parte del ejercicio que él/ella no esté realizando.

En caso de dificultad puede usted empezar a redactar la frase (por ejemplo, he preparado la maleta...).

En caso de dificultad puede proponerle sólo una o dos palabras con las que elaborar la frase.

En el caso de que no conozca el significado de alguna palabra explíquelo su significado o bien no se la proponga.

Puede proponer otro grupo de palabras para que él/ella escriba una frase.

Puede recordarle las distintas partes del objeto mediante su descripción (por ejemplo, el paraguas lo cogemos por el...).

Puede enseñarle el objeto real para facilitar la respuesta.

Puede proporcionar ayudas fonémicas (por ejemplo, el paraguas lo cogemos por el man-).

Puede proponerle otros objetos para que él/ella le diga las partes que los componen.

Puede dificultar el ejercicio pidiéndole que le diga más partes que componen el objeto que se propone.

Recuérdale que no se trata de definir las palabras, sino de elaborar frases que contengan las palabras que se indican.

Puede usted tapan la parte del ejercicio que él/ella no esté realizando.

En caso de dificultad puede usted empezar a redactar la frase (por ejemplo, fui a la fuente...).

En el caso de que no conozca el significado de alguna palabra explíquelo su significado o bien no se la proponga.

Puede proponer otras palabras para que él/ella escriba una frase.

Puede dificultar el ejercicio proponiéndole más palabras que deben aparecer en las frases que él/ella está elaborando.

Puede recordar la consigna tantas veces como sea necesario.

Puede ir tachando las palabras que ya han sido asignadas a una de las categorías.

Puede facilitar la respuesta descartando diferentes opciones mediante el razonamiento.

Puede proponer otras palabras que estén relacionadas con una de las cinco categorías propuestas.

Si no conoce alguno de los verbos puede usted definírselos o pedirle que los busque en el diccionario.

Para completar el ejercicio puede pedirle que diga otros verbos o acciones que estén relacionados con cada uno de los cinco sentidos.

Puede repetir la consigna tantas veces como sea necesario.

Puede proporcionarle ayudas fonémicas (primera sílaba de la respuesta) y/o semánticas (por ejemplo, planta con la letra C: aquella planta que crece en el desierto...).

Puede realizar este ejercicio proponiendo otras letras o categorías.

Funciones ejecutivas

1

Puede facilitar la respuesta diciendo: los dos los usamos para, o son...

Puede ayudarle a encontrar la respuesta razonando con él/ella.

Puede ofrecer una ayuda fonémica, es decir, la primera o primeras sílabas de la respuesta.

No existe una única respuesta posible.

Funciones ejecutivas

2

Para facilitar el ejercicio puede ofrecerle diferentes posibles respuestas.

Puede usted indicarle uno de los pasos y que él/ella diga los siguientes; por ejemplo, para arreglar un grifo primero cogemos la llave inglesa, después...

Puede pedirle que imagine o recuerde que se encuentra en una situación similar y le diga qué haría o hizo.

Funciones ejecutivas

3

Puede facilitarle la tarea haciéndole escoger entre dos posibles respuestas.

Puede facilitarle la respuesta explicándole cuál es la secuencia que sigue cada una de las series; por ejemplo, el estilo arquitectónico más antiguo de la secuencia es el romano, después iría el gótico, después el Renacimiento y el más moderno de todos es el Modernismo.

Funciones ejecutivas

4

Puede repetir la consigna tantas veces como sea necesario.

Recuérdale que estamos buscando la diferencia entre los dos conceptos y no su similitud o qué tienen en común.

Puede facilitar la tarea ayudándole en el razonamiento.

No existe una única respuesta posible.

Funciones ejecutivas

5

A ser posible realice este ejercicio con un reloj de tamaño grande (despertador, reloj de cocina...).

Puede repetir la consigna tantas veces como sea necesario.

Para completar el ejercicio puede adaptarlo a actividades habituales que realice él/ella.

En el caso de que él/ella no recuerde a qué hora realiza las actividades habitualmente, pídale que marque una hora aproximada.

Funciones ejecutivas

6

Puede facilitar la respuesta mediante el razonamiento (por ejemplo, ¿qué debemos llevar para protegernos del sol?...).

Intente que dé un mínimo de 5 respuestas en cada situación.

Puede ayudarle pidiéndole que recuerde alguna situación similar o igual a las que se piden; por ejemplo, ¿te acuerdas de cuando se casó Mari Pili?, ¿qué hicimos antes de asistir a su boda?...

Funciones ejecutivas

7

En caso de dificultad utilice ayudas verbales, descriptivas...

Puede recordar la consigna tantas veces como sea necesario.

Puede ofrecer ejemplos como: “estamos buscando algo que sea blando como un cojín, pero más pequeño que una sandía”.

No hay una única respuesta posible.

Puede facilitar el ejercicio diciéndole que busque algo del entorno en el que se encuentra que cumpla las características que se piden; por ejemplo, en esta estancia busque algo que sea de cristal y más grande que una lupa.

Funciones ejecutivas

8

Puede recordar la consigna tanta veces como sea necesario.

No es necesario que conozca a los diferentes autores.

Los apellidos están escritos antes que el nombre para facilitar la tarea.

Puede ir tachando los nombres a medida que los ordena.

En caso de dificultad puede facilitarle sólo el primer apellido de cada autor.

Funciones ejecutivas

9

Recuerde la consigna tantas veces como sea necesario.

Puede facilitarle la respuesta explicándole cuál es la secuencia que sigue cada una de las series y razonando la respuesta con él/ella.

Puede realizar el ejercicio utilizando material real.

Funciones ejecutivas

10

Puede facilitar la respuesta descartando diferentes opciones mediante el razonamiento.
Puede recordar la consigna tantas veces como sea necesario.
Puede completar el ejercicio pidiéndole que diga otros elementos, profesiones, objetos, etc. relacionados con cada una de las categorías.

Funciones ejecutivas

11

Puede facilitar la respuesta diciendo: los tres son...
Puede ayudarle a encontrar la respuesta razonando con él/ella.
Puede pedirle respuestas más específicas (por ejemplo: la guitarra, el arpa y el violín son instrumentos musicales de cuerda).

Funciones ejecutivas

12

Puede facilitar la respuesta descartando diferentes opciones mediante preguntas o razonamiento (por ejemplo, ¿qué hace primero, quitarse la ropa o aclararse?).
Puede pedirle que numere las secuencias según el orden de ejecución.
Para facilitar el ejercicio puede usted eliminar algunos pasos de la secuencia.
Puede proponer este ejercicio con otras actividades que él/ella realiza habitualmente.

Funciones ejecutivas

13

No hay una única respuesta correcta, pídale que razone la respuesta elegida.

Puede facilitar la respuesta ayudándole a descartar diferentes opciones mediante preguntas o razonamiento (¿qué tienen en común una cereza y una fresa?, ¿y una naranja?...).

Para facilitar la tarea puede tapar las series de manera que sólo quede visible la que él/ella está trabajando.

Para dificultar el ejercicio puede pedirle que diga otras palabras que tengan relación con la serie.

Funciones ejecutivas

14

Para facilitar el ejercicio muéstrole cuáles son las diferencias entre las distintas monedas (tamaño, valor, color...).

En caso de que sea necesario puede recordar, indicar o señalar cuál es el valor de cada moneda.

Para facilitar la tarea puede realizar este ejercicio con menos monedas o evitando las de menor valor.

Funciones ejecutivas

15

Proporcione solamente el material necesario para resolver cada tarea.

Puede utilizar todo tipo de material que él/ella use o tenga a su alcance habitualmente.

Puede proponer otras tareas utilizando este material u otro en función de los intereses de él/ella (por ejemplo, si él/ella es aficionado/a a viajar puede proponer este ejercicio con un folleto publicitario de una guía de viajes).

En caso de dificultad puede facilitar la tarea simplificándola; por ejemplo, para buscar la palabra paradigma en el diccionario, proporciónale el diccionario en la letra P.

Funciones ejecutivas

16

Asegúrese de que consulta la tabla.

Puede realizar este ejercicio con la programación real de un periódico o revista.

Puede completar el ejercicio proponiéndole otras preguntas (por ejemplo, ¿cuántos informativos hacen durante la jornada?...).

Funciones ejecutivas

17

Puede ayudarle haciéndole escoger entre dos posibles respuestas.

Puede ayudarle a resolver el ejercicio razonando con él/ella (por ejemplo, qué es más frágil, ¿una copa o una botella?, ¿si caen al suelo, cuál es más fácil que se rompa?).

Funciones ejecutivas

18

Puede facilitar la respuesta descartando diferentes opciones mediante preguntas o razonamiento (por ejemplo, ¿qué hace primero, pagar el billete o subir al autobús?).

Puede pedirle que numere las secuencias según el orden de ejecución.

Para facilitar el ejercicio puede usted eliminar algunos pasos de la secuencia.

Puede proponer este ejercicio con otras actividades que él/ella realiza habitualmente.

Puede usted facilitarle ayudas (como “y en esta situación, ¿qué haría?, ¿a quién se dirigiría?, ¿se ha encontrado alguna vez en una situación similar?, ¿cómo la resolvió?”).

Para completar el ejercicio puede pedirle que resuelva la situación por escrito en una hoja aparte.

Puede proponer usted otras situaciones.

Para facilitar el ejercicio puede explicarle que un euro equivale a 166 pesetas.

En caso de dificultad razone las posibles respuestas con él/ella.

Realizar el ejercicio con la moneda delante puede ayudarle a familiarizarse con ella.

Puede proponer este ejercicio con productos de más valor, por ejemplo 5 euros, y preguntarle qué productos puede comprar con cinco euros.

Para completar el ejercicio puede proporcionarle un folleto de supermercado y pedirle que busque todos los productos que valgan más o menos que 1 euro, 5 euros...

A ser posible realice este ejercicio con un reloj de tamaño grande (despertador, reloj de cocina...).

Puede repetir la consigna tantas veces como sea necesario.

Para completar el ejercicio puede adaptarlo a actividades habituales que realice él/ella (por ejemplo, ir a recoger a sus nietos, sus clases de pintura...).

Puede consultar el texto para rellenar el recuadro.

Esta tarea puede ser realizada en una situación real.

Esta tarea puede resultar muy compleja, en caso de dificultad puede indicarle en el texto dónde se encuentra la información que necesita para rellenar el recuadro.

No se trata de decir nombres de productos, este ejercicio pretende ejercitar la memoria haciéndole recordar los productos que él/ella consume habitualmente (por ejemplo, ¿qué frutas comen normalmente?...).

Puede facilitar ayudas de carácter fonético, semántico o descriptivo.

Puede utilizar como facilitador para la realización de la tarea un folleto publicitario de un supermercado comentando con él/ella los productos que consume habitualmente.

Puede completar el ejercicio con otras categorías o subcategorías (por ejemplo, en la categoría de verduras se pueden diferenciar las que se consumen habitualmente cocinadas o crudas).

Puede recordar la consigna tantas veces como sea necesario.

Para completar el ejercicio puede preguntarle acerca de las actividades programadas para cada una de las jornadas (por ejemplo, ¿qué actividad realiza el jueves 29 a las 16:30?...).

Puede completar el ejercicio proponiéndole otras actividades para que él/ella las anote.

En caso de que utilice habitualmente una agenda, dietario o calendario, puede realizar esta tarea con las actividades que él/ella realice habitualmente.

Cálculo

1

Puede proponer este ejercicio tanto de forma verbal como por escrito.
Puede facilitar la respuesta apuntando los números en una hoja aparte.

Cálculo

2

Puede recordar la consigna tantas veces como sea necesario.
Asegúrese de que sabe cuáles son los números pares y los impares, y en el caso de que no los conozca explíquelo las diferencias entre ambos.
Puede facilitar la resolución del ejercicio haciéndole escoger entre dos posibles respuestas preguntándole ¿cuál es más pequeño, el 6 o el 88?
Para facilitar las respuestas puede escribir los números en grande en una hoja independiente.

Cálculo

3

Puede repetir la consigna tantas veces como requiera.
Asegúrese de que conoce la diferencia entre números pares e impares.
Asegúrese de que conoce la diferencia entre los distintos palos de la baraja.
La última parte del ejercicio es la que puede presentar más dificultad para su resolución.
Puede usted ayudarle realizando con él/ella la tarea.

Cálculo

4

Puede facilitar la resolución del ejercicio recordándole la cantidad que debe sumar o restar en cada caso.

Puede escribir en cada serie la cantidad numérica que él/ella debe sumar o restar.

Puede recordar la consigna tantas veces como sea preciso.

Puede contar con los dedos o bien utilizando una hoja de papel.

Cálculo

5

Asegúrese de que la cifra es lo bastante perceptible para su lectura.

Puede recordar la consigna tantas veces como sea preciso.

En caso de que el espacio sea insuficiente para que realice el ejercicio puede proporcionarle una hoja aparte.

Para facilitar la tarea puede tapar la parte del ejercicio de manera que sólo quede visible la parte que él/ella está realizando.

Cálculo

6

Puede repetirle cada operación tantas veces como sea necesario.

En caso de dificultad puede proponer el ejercicio de forma escrita.

En caso de que el espacio sea insuficiente para que realice el ejercicio puede proporcionarle una hoja aparte.

Si lo cree necesario puede pedirle que se fije en el signo (suma, resta, multiplicación o división) de la operación que está proponiendo.

En caso de dificultad para la realización de las divisiones, puede usted proponerle la tarea diciéndole: si tenemos 33 ovejas y hay 3 pastores, ¿cuántas tendrá cada uno?

Cálculo

7

Puede consultar la tabla de precios tantas veces como sea preciso.

En caso de dificultad puede indicarle qué operación aritmética tiene que realizar (por ejemplo, sume el precio de las peras y las uvas...) o realizarla con él/ella.

Puede proponer este ejercicio proporcionándole un folleto de supermercado y preguntándole sobre el valor de diferentes productos, qué productos puede comprar con una cantidad determinada de dinero, o que calcule cuánto valen varios productos.

Cálculo

8

Asegúrese de que entiende el enunciado.

Puede indicarle qué tipo de operación ha de hacer (suma, resta...).

Para facilitar la resolución del problema puede indicarle los pasos a seguir.

Cálculo

9

Debe consultar la lista de precios de la página anterior para resolver cada cuestión.

Puede recordarle la consigna tantas veces como crea necesario.

Puede indicarle qué operaciones debe realizar en cada caso.

Puede proponer usted otras preguntas acerca de la lista de precios (por ejemplo, ¿cuánto valen todos los productos de la floristería?, o, si en el quiosco compra las dos revistas, ¿cuánto le costará?).

Cálculo

10

Recuerde que para formar la cifra más baja, la más alta, etc. debe utilizar todos los números de cada cifra.

Puede recordar la consigna tantas veces como sea necesario.

Puede usted tapar las cifras de manera que sólo quede visible la que él/ella está trabajando.

Puede escribir cada número en papelitos independientes para que él/ella pueda manipularlos y ayudarle en la formación de nuevas cifras.

Cálculo

11

Puede recordarle la consigna tantas veces como sea necesario.

Puede usted tapar los recuadros de manera que sólo quede visible el que él/ella está realizando.

Puede usted razonar con él/ella los resultados o símbolos necesarios para la correcta resolución del ejercicio.

Para facilitar el ejercicio puede hacerle escoger entre dos posibles respuestas (por ejemplo, para que el resultado sea dos, ¿tenemos que sumar o restar el 7 y el 5?

Cálculo

12

Asegúrese de que entiende el enunciado.

Puede indicarle qué tipo de operación ha de hacer (suma, resta...).

Para facilitar la resolución del problema puede indicarle los pasos a seguir.

Cálculo

13

Puede consultar la tabla de precios tantas veces como sea preciso.

En caso de dificultad puede razonar con él/ella la respuesta o darle a escoger entre dos posibles opciones.

Puede proponer este ejercicio proporcionándole un folleto de supermercado y preguntándole sobre el valor de diferentes productos, qué productos puede comprar con una cantidad determinada de dinero, o que calcule cuánto valen varios productos.

Cálculo

14

Asegúrese de que conoce el valor de las distintas monedas.

Puede realizar este u otros ejercicios utilizando monedas reales.

En caso de dificultad puede usted proponer este ejercicio con menos monedas o con monedas de mayor valor.

Cálculo

15

Puede recordar la consigna tantas veces como sea necesario.

Puede usted tapar los recuadros de manera que sólo quede visible el que él/ella está realizando, y en caso de que, dada la complejidad del ejercicio, les resulte muy difícil su resolución, puede tapar las filas o columnas que crea necesario.

Puede razonar con él/ella la cifra necesaria para la correcta resolución del ejercicio.

Puede recordar la consigna tantas veces como sea necesario.

Asegúrese de que sabe cuáles son los números pares y los impares y en el caso de que no los conozca explíquelo las diferencias entre ambos.

Puede facilitar la resolución del ejercicio haciéndole escoger entre dos posibles respuestas preguntándole ¿cuál es más pequeño, el 91 o el 17?

Para facilitar las respuestas puede escribir los números en grande en una hoja independiente.

Asegúrese de que entiende el enunciado.

Puede indicarle qué tipo de operación ha de hacer (suma, resta...).

Para facilitar la resolución del problema puede indicarle los pasos a seguir.

Asegúrese de que conoce el valor de las distintas monedas. En caso de dificultad puede ayudarle explicándole las características de cada moneda y su valor (tamaño, color...).

En caso de dificultad puede usted proponer este ejercicio con menos monedas o con las de mayor valor.

Después de cada consigna vuelva a mezclar todas las monedas.

No hay una única combinación de monedas posible.

En caso de dificultad puede pedirle que separe las monedas agrupándolas en función de su valor.

Puede proponerle otros importes.

Asegúrese de que los números son lo bastante perceptibles para él/ella.

Si lo cree necesario puede pedirle que se fije en el signo (suma, resta o multiplicación) de la operación que está proponiendo.

Puede tapar las operaciones aritméticas de manera que sólo quede perceptible aquella que él/ella esté realizando.

En caso de dificultad puede disminuir el número de cifras de las operaciones.

Puede proponer otras operaciones para que él/ella las resuelva.

Asegúrese de que consulta los símbolos y su valor mientras realiza el ejercicio.

Si lo cree necesario puede pedirle que se fije en el signo (suma o resta) de la operación que está realizando.

Puede tapar las operaciones de manera que sólo quede perceptible aquella que él/ella esté realizando.

Puede facilitar la tarea pidiéndole que anote debajo de cada símbolo el valor asignado.

Puede proponer otras operaciones para que él/ella las resuelva.

Puede recordar la consigna tantas veces como sea necesario.

Puede recordarle que no son cifras sino números independientes e indicarle cuál es su posición (por ejemplo, el 7 es el primer número, el 3 es el segundo...).

Puede facilitar la tarea pidiéndole que anote las operaciones y números que debe realizar (por ejemplo, sume el primer y el último número: $7 + 5 =$).

Puede proporcionar una hoja aparte para que él/ella realice las operaciones.

Puede usted tapar el ejercicio de manera que sólo quede visible aquella parte que él/ella está trabajando.

Puede utilizar estos números para proponer otras operaciones o bien proporcionar otros números para realizar el ejercicio.

Con la colaboración de



www.janssen-cilag.es